



SCANIA CONSTRUCTIE

IT'S TIME TO GET TOUGH



SCANIA

Zware uitdagingen vragen om krachtig materiaal. De Scania constructie worden gezien als betrouwbare partners voor uw werkzaamheden. Ze bieden uitstekende Uptime en voortreffelijke en comfortabele rijeigenschappen. Bovendien zijn ze door het modulaire systeem geschikt voor iedere toepassing. In deze brochure vindt u meer informatie en specificatiemogelijkheden terug zodat u doordacht een keuze voor uw volgende investering kan maken.



VOOR IEDER WAT WILS

Omdat de bouwsector alles behalve standaard is, vereisen de voertuigen ook geen standaard oplossing. Het modulaire systeem van Scania past hier perfect bij. We stemmen totaaloplossingen af op de afzonderlijke wensen van uw transportbehoefte. In samenspraak met u komen we tot de oplossing die past bij uw bedrijf. Denk hierbij aan verschillende comfortabele cabines, technische hoogstandjes qua chassismogelijkheden en vele opties voor de opbouw.



“Het feit dat Scania standaard af fabriek zowel het laagste als het sterkste chassis in de markt levert is voor Lock de reden dat de kraanauto’s altijd een Scania is. We hebben veel transporten waarbij elke centimeter in de hoogte telt. Voor de opbouw van een cabinekraan telt bij ons dat het merk een verlengde innerliner levert die helemaal tot vooraan doorloopt.”

Arie Lock
Directeur en mede-eigenaar Lock Transport BV



“Scania kon ons 8x4 en 8x2*6 voertuigen leveren die standaard af fabriek de specificaties hebben, die wij zoeken. Daarnaast was bij hen de doorlooptijd van handtekening tot uitlevering het kortste. Ook heeft Scania het voordeel dat het altijd al én het laagste én het intrinsiek stijfste standaard chassis in de markt levert.”

Jan Ebe Boerema
Fleetmanager Wagenborg Nedlift



“Wij willen een zo kort mogelijke draaicirkel. Dus hebben we bij deze truck gekozen voor een gestuurde naloopas op het kortste en sterkste chassis wat Scania kan leveren. Dat Scania af fabriek een chassis heeft waarbij de innerliner helemaal tot het einde van het chassis doorloopt, is voor ons een pluspunt. Net zoals dat het standaard het laagste chassis in de markt is.”

Jurgen Thielen
Directeur Thielen Containertransport



“Het Scaniachassis is af fabriek al helemaal optimaal is voor dit soort opbouw: laag en, omdat de af-fabriek te bestellen innerliner helemaal tot voorin doorloopt, supersterk en stijf. Dat laatste is echt een pluspunt.”

Nico Tol
Eigenaar Mick Volendam Groep

EEN KRACHTIGE PARTNER

Kiest u voor een Scania, dan kiest u voor een betrouwbare, comfortabele en sterke partner. Onze producten én services zijn perfect op elkaar afgestemd. Op deze manier is uw Uptime altijd gegarandeerd. Door ons dichte dealernetwerk is er altijd een werkplaats in de buurt die u weer snel op weg kan helpen mocht u stilstaan.



BETROUWBAARHEID

Uw sector heeft niet altijd de luxe van een geplaveide weg. Wisselende omstandigheden en uitdagende omgevingen maken deel uit van uw dagelijks werk. Uw truck moet hiertegen bestand zijn zodat uw bedrijf optimaal zijn werk kan doen. Daarom stemmen we ons aanbod af op uw bedrijf en de unieke uitdagingen die dit met zich meebrengt. Scania is een partner die met u meedenkt. Samen met de carrosseriebouwer zoeken we de beste oplossing waardoor de doorlooptijd van uw truck wordt verkort waardoor uw truck eerder inzetbaar is.



COMFORT

De cabine is een belangrijk uitgangspunt van uw specificatie. De chauffeur neemt er elke dag in plaats en de juiste cabinekeuze is daarbij dan ook gewenst. De ruime cabines van Scania hebben een laag gewicht en uitstekend zicht rondom. In de cabine is er veel ruimte waardoor de chauffeur voldoende opbergmogelijkheden heeft en plek heeft om te rusten. Daarnaast biedt de Scania XT-serie robuuste stoffen bekleding wat bestand is een stootje.

UPTIME

Als schakel in een bouwproces bent u altijd afhankelijk van anderen. Op de juiste plek zijn op de juiste tijd is essentieel voor uw werkzaamheden. Uptime in no time. Dat is een term wat bij Scania hoog in het vaandel staat. Onze services bieden u een basis voor uw werkzaamheden en bedrijf waardoor een optimale Uptime kan worden verschaft.



SCANIA XT IS DE OFF-ROAD KING

In samenwerking met vele bedrijven en chauffeurs zijn de behoeften van de gebruiker precies afgestemd op het aanbod wat wij kunnen bieden met de Scania XT-range. Binnen het bouwsegment zijn hierin specifieke behoeftes vertaald naar concrete oplossingen voor zowel exterieur als interieur.



STALEN BUMPER

De bumper van de XT biedt een uitstekende bescherming voor de componenten aan de voorzijde van het voertuig, vermindert onnodige uitval en dure cabine- en chassisreparaties en verbetert daarnaast de mobiliteit met de grotere invalshoek. Indien nodig kunt u ook onderdoorrijdbeveiliging met Advanced Emergency Brake (AEB) toevoegen.

KOPLAMPBESCHERMING

Bij het rijden in ruige omgevingen, maakt het beschikken over betrouwbare lichten die niet breken een groot verschil. De Scania XT is voorzien van koplampbescherming en geïntegreerde mistlampen in de bumper.



TREKHAAK

De gemakkelijk toegankelijke trekhaak vooraan biedt een trekcapaciteit van 40 ton, de sterkste op de markt. Hiermee kan de truck snel uit lastige situaties worden weggesleept, zelfs zonder de lading te lossen.



ROBUUSTE SPIEGELS

De robuuste XT-spiegels hebben een sterk en krasbestendig oppervlak in patroon, waardoor ze er ook na verloop van tijd goed uit blijven zien.



VOORGESTANSTE GATEN

Deze voorgestante gaten in de bovenrij bieden een geweldige flexibiliteit voor de carrosseriebouwer bij het monteren van de opbouw, waardoor zowel tijd als kosten worden bespaard en Scania kwaliteit in alle opzichten wordt verzekerd.

INTERIEUR



ROBUUSTE BEKLEDING

De XT-serie heeft stoffen bekleding wat bestand is tegen zware omstandigheden. Kenmerkend zijn de oranje stiksels en het XT-logo die het robuuste karakter benadrukken



OPBERGRUIMTES

Er bestaan meerdere mogelijkheden om uw opbergruimte in te richten. Bij het specificeren van open opbergeenheden op de achterwand heeft u de optie om een luik te monteren. De opbergruimte is beschikbaar met 12 V / 24V-stopcontacten.



SPERSCHAKELPANEEL

De schakelaar voor het differentieelslot en de schakelaar voor de antislipregeling zijn gemakkelijk te bereiken. U kunt de schakelaar desgewenst gemakkelijk verplaatsen naar een andere positie in het instrumentenpaneel.

EXTERNE OPBERGRUIMTES
De slimme opbergruimte is zowel toegankelijk van binnenuit als van buiten de cabine.

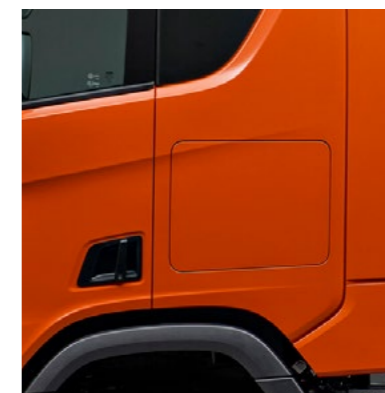

DASHBOARDOPTIES



Het dashboard is leverbaar in verschillende uitvoeringen en materialen, afgestemd op uw bedrijfsactiviteiten. U kunt ook een module met extra schakelaars specificeren.

EXTERIEUR



OPTIES VOOR SPECIFICATIES

CABINES

	Slaapcabines			Dagcabines			Korte cabines			
S	 Hoog	 Normaal								<p>Scania S-serie Bijzonder veel ruimte, een vlakke vloer en extra opbergruimte. De voor de hand liggende keuze voor lange afstanden.</p> <p>Motoren 370 tot 770 pk</p>
R	 Hoog	 Normaal	 Laag		 Normaal	 Laag				<p>Scania R-serie Ware topkwaliteit in elk detail. Comfort en prestige voor veeleisende routes.</p> <p>Motoren 280 tot 770 pk</p>
G	 Hoog	 Normaal	 Laag		 Normaal	 Laag	 Laag			<p>Scania G-serie Degelijk en goed uitgerust. Middelgrote cabine, perfect voor regionale toepassingen.</p> <p>Motoren 280 tot 540 pk</p>
P	 Hoog	 Normaal	 Laag		 Normaal	 Laag	 Laag			<p>Scania P-serie Lichtgewicht, zuinig en comfortabel. Een compacte cabine met volwaardige kwaliteit en prestaties.</p> <p>Motoren 220 tot 500 pk</p>

Scania Configurator

Er zijn uitstekende mogelijkheden waarmee u uw stempel op uw voertuig kunt drukken en uw Scania naar wens kunt aanpassen – wat uw toepassing ook is. Dat geldt overigens ook voor uw smaak. Ga naar de Scania Configurator op scania.nl en ontdek welke opties beschikbaar zijn in uw markt.

CABINEAFMETINGEN

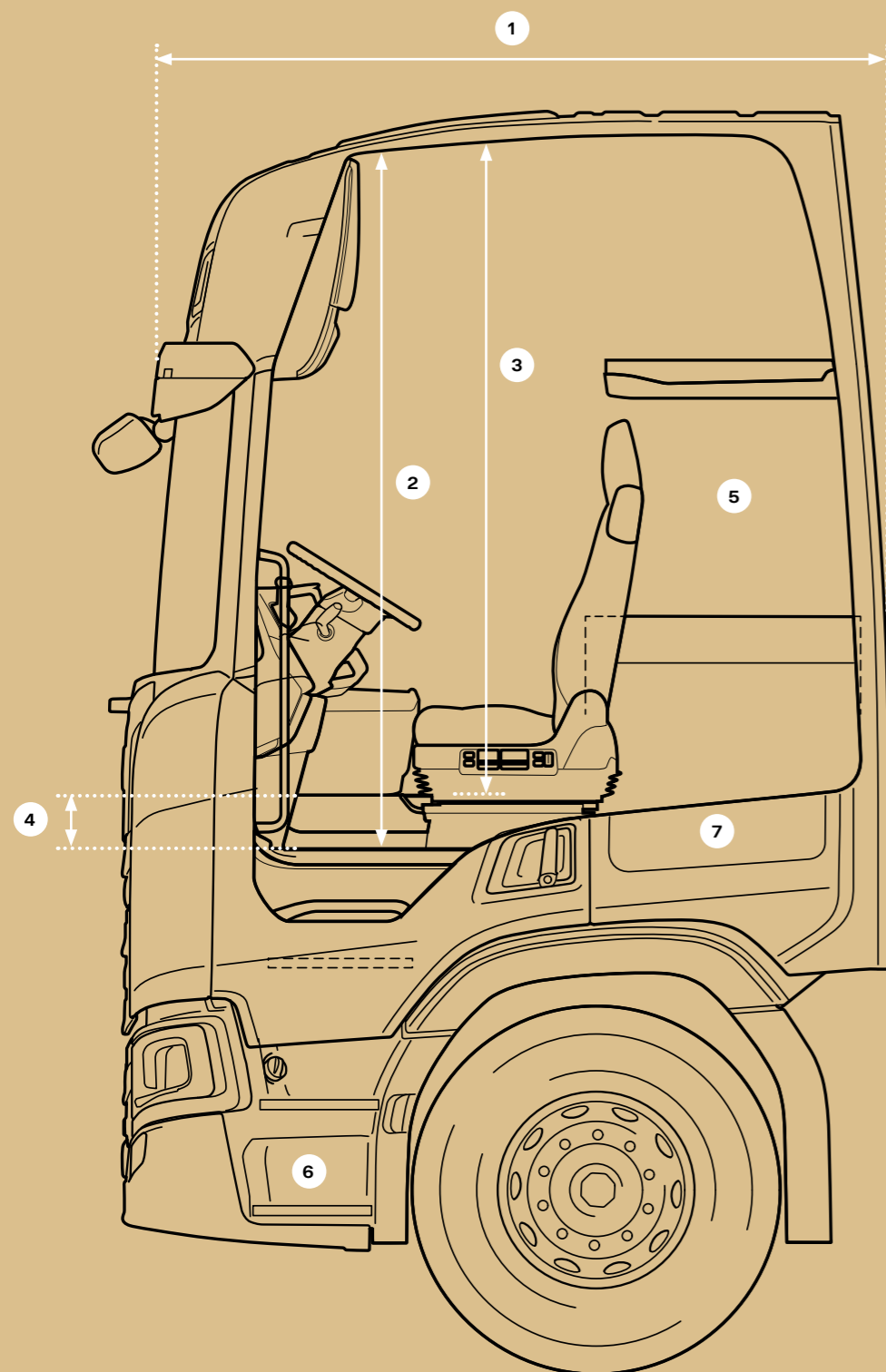

- 1. Totale lengte
- 2. Vloer-tot-dak, voertuimte
- 3. Vloer-tot-dak, midden van cabine
- 4. Vloerhoogte, midden van cabine
- 5. Bedoptie
- 6. Tredes
- 7. Opbergruimte aan de buitenkant

	1	2	3	4	5	6	7
Slaapcabines							
S hoog	2.280 mm	2.070 mm	2.070 mm	Vlakke vloer	2 ¹⁾	4	161 + 161 liter*
R hoog	2.280 mm	2.070 mm	1.915 mm	155 mm	2 ¹⁾	3	187 + 187 liter
G hoog	2.280 mm	2.030 mm	1.695 mm	335 mm	2 ²⁾	3	123 + 123 liter
P hoog	2.280 mm	2.030 mm	1.590 mm	440 mm	1	2	168 + 168 liter
S normaal	2.280 mm	1.850 mm	1.850 mm	Vlakke vloer	2 ³⁾	4	161 + 161 liter*
R normaal	2.280 mm	1.850 mm	1.695 mm	155 mm	2 ³⁾	3	187 + 187 liter
G normaal	2.280 mm	1.800 mm	1.465 mm	335 mm	2 ³⁾	3	123 + 123 liter
P normaal	2.280 mm	1.800 mm	1.360 mm	440 mm	1	2	168 + 168 liter
R laag	2.280 mm	1.500 mm	1.345 mm	155 mm	1	3	187 + 187 liter
G laag	2.280 mm	1.500 mm	1.165 mm	335 mm	1	3	123 + 123 liter
P laag	2.280 mm	1.500 mm	1.060 mm	440 mm	1	2	168 + 168 liter
Dagcabines							
R normaal	2.012 mm	1.850 mm	1.695 mm	155 mm	–	3	101 + 101 liter
G normaal	2.012 mm	1.800 mm	1.465 mm	335 mm	–	3	63 + 63 liter
P normaal	2.012 mm	1.800 mm	1.360 mm	440 mm	–	2	89 + 89 liter
R laag	2.012 mm	1.500 mm	1.345 mm	155 mm	–	3	101 + 101 liter
G laag	2.012 mm	1.500 mm	1.165 mm	335 mm	–	3	63 + 63 liter
P laag	2.012 mm	1.500 mm	1.060 mm	440 mm	–	2	89 + 89 liter
Korte cabines							
G laag	1.730 mm	1.500 mm	1.165 mm	335 mm	–	2	–
P laag	1.730 mm	1.500 mm	1.060 mm	440 mm	–	2	–

4 Vloerhoogte
*Toegang tot de andere kant van de cabine vóór de motortunnel langs.

5 Bedden
Benedenbed: breedte <1.000 mm, lengte 2.175 mm.

¹⁾ Bovenbed (optioneel): breedte 800 mm, lengte 1.940 mm.

²⁾ Bovenbed (optioneel): breedte 700 mm, lengte 1.940 mm.

³⁾ Bovenbed (optioneel): breedte 600 mm, lengte 1.940 mm.

Er zijn drie uitvoeringen: een bonell-matras met aan elkaar verbonden veren, een schuimmatras die zich aan uw lichaam aanpast of een pocketveringmatras.

7 Opbergruimte aan de buitenkant
Achter de deur aan zowel de chauffeurszijde als de bijrijderszijde is een extern opbergvak geplaatst dat voorzien is van verlichting en toegankelijk is zowel via de binnenkant als de buitenkant van de cabine.

*De S-cabine heeft bovendien een extra opbergvak voor handschoenen, schoenen enz. onder het hierboven genoemde externe opbergvak. Het extra vak is vanaf buiten toegankelijk en meet 661 x 108/180 mm.

CHASSIS

Asconfiguratie

De nieuwe Scania trekkers en -bakwagens zijn leverbaar in diverse asconfiguraties. Neem contact op met uw Scania dealer om de oplossing te vinden die het beste past bij uw wensen.

Trekkers

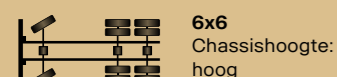
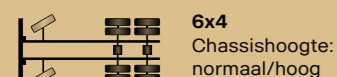
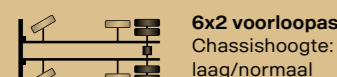
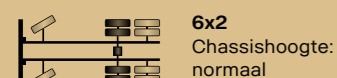
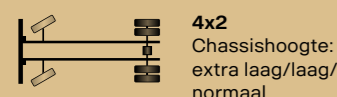

Bakwagens

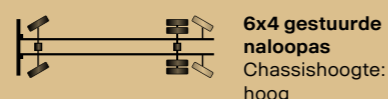
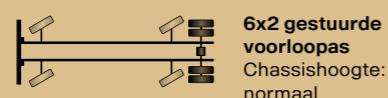
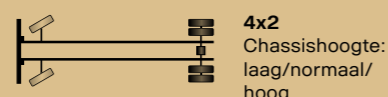

Koppelschotels

U kunt uw Scania trekker laten voorzien van een reeks kant-en-klare koppelschotels. Naast de traditionele vaste of schuivende koppelschotels kunt u kiezen voor de unieke direct gemonteerde Scania koppelschotel. Deze optie verhoogt het laadvermogen met circa 90 kg. De direct gemonteerde Scania koppelschotel is beschikbaar voor vering met twee- en vierbalgsluchtvering.

MOTOREN EN TRANSMISSIE

Euro 6-motoren

Slagvolume	Maximaal vermogen	Maximaal koppel	Emissieregeling
6 cilinders			
13 liter	370 pk (272 kW) bij 1.800 t/min ¹	1.900 Nm (900–1.340 t/min)	SCR-only
13 liter	410 pk (302 kW) bij 1.800 t/min ^{1,2}	2.150 Nm (900–1.340 t/min)	SCR-only
13 liter	450 pk (331 kW) bij 1.800 t/min ^{1,2}	2.350 Nm (900–1.340 t/min)	SCR-only
13 liter	500 pk (368 kW) bij 1.800 t/min ¹	2.550 Nm (925–1.340 t/min)	SCR-only
13 liter	540 pk (397 kW) bij 1.800 t/min	2.700 Nm (1.000–1.300 t/min)	SCR-only
V8			
16 liter	530 pk (390 kW) bij 1.900 t/min ¹	2.800 Nm (925–1.325 t/min)	SCR-only
16 liter	590 pk (434 kW) bij 1.900 t/min ^{1,2}	3.050 Nm (925–1.350 t/min)	SCR-only
16 liter	660 pk (485 kW) bij 1.900 t/min ¹	3.300 Nm (950–1.400 t/min)	SCR-only
16 liter	770 pk (566 kW) bij 1.800 t/min ¹	3.700 Nm (1.000–1.450 t/min)	SCR-only

¹ Beschikbaar voor toepassing van HVO (XTL)

² Beschikbaar voor toepassing van 100% biodiesel (FAME)

Versnellingsbakken

Versnellingen	Type	Motoren	Opties
Range-versnellingsbakken			
8 versnellingen	Versnellingsbak voor licht werk	Tot 2.100 Nm	Opticruise, retarder
8+1 versnellingen	Versnellingsbak voor zwaar werk met kruipversnelling	Tot 2.400 Nm	Retarder
Range-splitter versnellingsbakken			
12 versnellingen	Hoogwaardige versnellingsbak	Tot 2.350 Nm	Opticruise, retarder
12+2 versnellingen	Hoogwaardige versnellingsbak met twee kruipversnellingen	Tot 2.700 Nm	Opticruise, retarder
12+2 versnellingen	Hoogwaardige overdrive-versnellingsbak met twee kruipversnellingen	Tot 3.500 Nm	Opticruise, retarder
12+2 versnellingen	Opticruise overdrive-versnellingsbak met een kruipversnelling	Tot 3.300 Nm	Retarder

Automatische versnellingsbakken zijn beschikbaar in combinatie met de meeste motoren met 5 en 6 cilinders.

Krachtafnemers

U kunt op veel manieren de kracht van uw Scania aanboren. Onze PTO-opties bestaan uit oplossingen met aandrijving door de versnellingsbak (koppelingafhankelijk), door het vliegwiel (koppelingonafhankelijk) en door de motor.

