



K 320 UB6X2\*4

# CHASIS URBANO

ENTRADA BAJA

**SCANIA**

### OC09 106 320 gas Euro 6

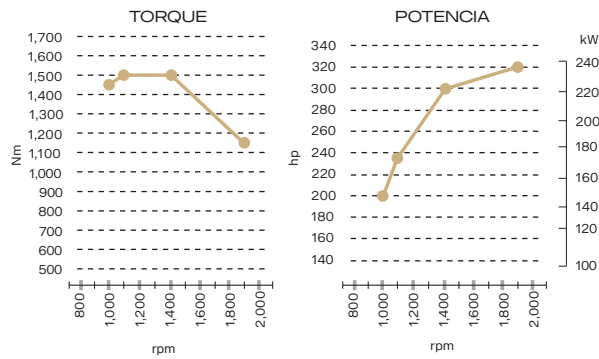

## Motor

### SCANIA OC09 106 320 hp 9 litros Euro 6

#### Torque:

1,550 Nm (1,143 lb-ft) de 1,100 a 1,400 rpm

#### Potencia:

320 hp (235 kW) a 1,900 rpm  
Ciclo Otto con bujías y bobinas

## Transmisión

### Caja de cambios:

#### ZF 6AP1400B

6 velocidades

#### Relación más alta:

3.36:1

#### Relación más baja:

0.62:1

#### Retarder:

ZF Ecolife (primario)

## Diferencial

RP835 con relación 6.50:1

#### Opcionales:

5.57:1

## Ejes

### Eje delantero:

Scania AMA 860 con capacidad de 7,500 kg (16,534 lb) *(7,100 kg con llantas 295/80R22.5)*

Suspensión tipo neumática

2 amortiguadores para uso normal

### Eje trasero:

Eje motriz Scania ADA 1300 con capacidad de 12,000 kg (26,455 lb)

Eje auxiliar direccional Scania ARA 860 con capacidad de 6,000 kg (13,227 lb)

Suspensión tipo neumática

Barra estabilizadora trasera

4 amortiguadores para uso normal

## Chasis

### Tipo:

Modular con largueros de sección variable.

### Configuración de ejes:

6x2\*4

### Altura de chasis:

Entrada baja

## Dirección

### Capacidad:

Hidráulica

Volante ajustable de 450 mm (17.7 plg)

## Plataforma del conductor

### Tablero de Instrumentos:

Velocímetro, indicador de temperatura de líquido de enfriamiento, indicador de nivel de combustible, control de luces, doble indicador de presión de aire para sistema dual independiente de frenos, con alarmas audiovisuales, palanca de freno de estacionamiento.

## Frenos

Disco

Sistema Antibloqueo de frenos (ABS)

Sistema Electrónico de frenado (EBS)

Retardador primario

## Neumáticos y Rines

### Delanteros:

295/80R22.5 con rin de acero

### Segundo eje:

295/80R22.5 con rin de acero

### Eje direccional:

295/80R22.5 con rin de acero

### Refacción:

295/80R22.5 con rin de acero

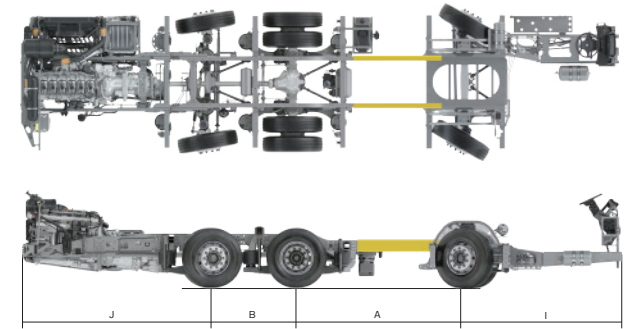

Dimensiones Generales		mm	pulgadas
Distancia entre ejes (delantero)	A	6800	268
Distancia entre ejes (trasero)	B	1500	59
Volado delantero	I	2500	98
Volado trasero	J	4550	179
Longitud total		15000	591
Altura del chasis		572	23
Ancho delantero		2475	97
Ancho trasero		2467	97

\*Con llantas 295/80R22.5

## Sistema Eléctrico

Sistema regulado a 24 V

Nuevo Sistema Multiplex

### Alternadores:

150A+150A

### Baterías:

2 Baterías de 230 Ah ubicadas en la parte frontal derecha del chasis

### Interruptor general de corriente:

Ubicado en el tablero de instrumentos