

NUVÅK 410 SCANIA

13-LITER DIESEL POWERTRAIN



EVOLUCIÓN EN MOVIMIENTO

#SCANIABUSESURBANOS

CUBRIMOS TUS NECESIDADES

TODO EN UNA SOLA UNIDAD

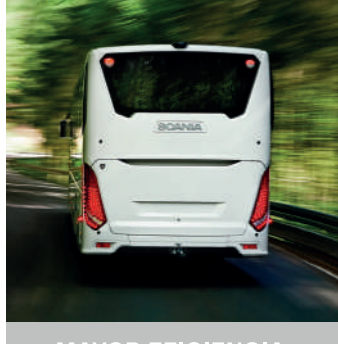

MAYOR EFICIENCIA



MEJOR CONDUCCIÓN



MAYOR SEGURIDAD

DC13 139 410 EURO 5

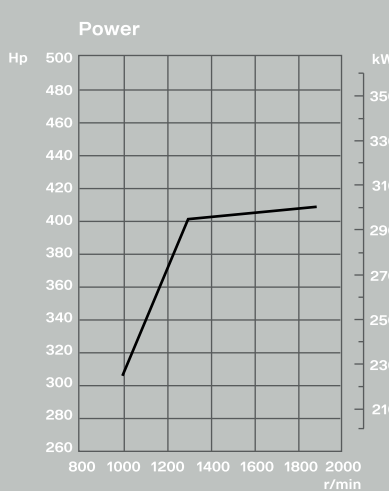

DC13 163 410 EURO 6

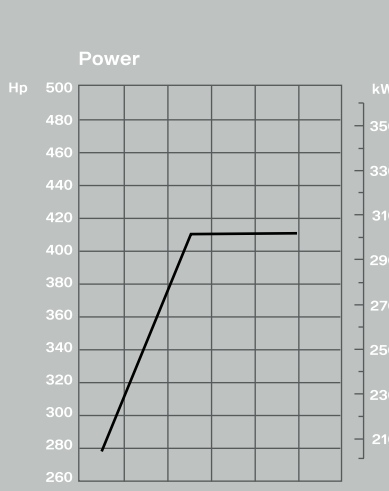
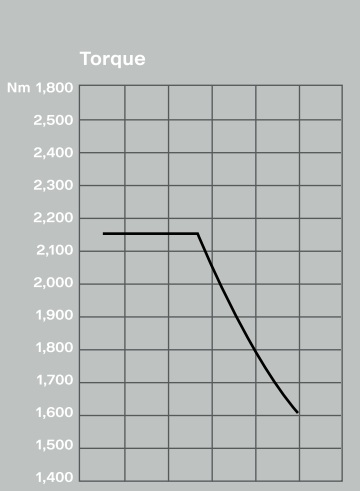

MOTOR EURO 5 SCANIA DC13 139 410 HP 13 LITROS EURO 5

TORQUE:
2,150 Nm de 1,000 a 1,300 rpm

POTENCIA:
410hp (302 kW) a 1,900rpm
Sistema de inyección Scania XPI
Control de emisiones SCR

FRENO AUXILIAR DE MOTOR:
Automático + Manual

POTENCIA DE FRENO DE ESCAPE:
2,400 rpm (256kW) 343 hp



SISTEMA ELÉCTRICO

Sistema regulado a 24 V
Nuevo Sistema Multiplex

ALTERNADORES:
180A + 180A

BATERÍAS:
Batería de 230 Ah ubicada en la parte trasera del autobús.

INTERRUPTOR GENERAL DE CORRIENTE:
Ubicado en el tablero de instrumentos

TRANSMISIÓN

CAJA DE CAMBIOS:
GRSO895R
12 velocidades

DESMULTIPLICACIÓN 1ER MARCHA:
2:92:1

DESMULTIPLICACIÓN 12VA MARCHA:
0:80:1

PROGRAMA DE CAMBIOS OPTICRUISE:
Modo económico, Estándar y Potencia

RETARDERR3500
3,500 manual + Automático

EJES

EJE DELANTERO:
Scania AMI580SA con capacidad de 7,500 kg (16,535 lb)
Suspensión neumática

EJE TRASERO:
Eje motriz Scania AD400SA con capacidad de 12,500 kg (27,337 lb)
Suspensión neumática

MOTOR EURO 6 SCANIA DC13 163 410 HP 13 LITROS EURO 6

TORQUE:
2,150 Nm de 900 a 1,340 rpm

POTENCIA:
410hp (302 kW) a 1,800rpm
Sistema de inyección Scania XPI
Control de emisiones SCR
Certificado B7 y HVO diésel.

FRENO AUXILIAR DE MOTOR:
Automático + Manual

POTENCIA DE FRENO DE ESCAPE:
2,400 rpm (242kW) 325 hp



DIFERENCIAL R660 con relación 2.92:1

OPCIONALES:
2.73:1
3.07:1

MAYOR TORQUE A MENOS REVOLUCIONES

CHASIS

TIPO:
K (Motor trasero)

CONFIGURACIÓN DE EJES:
4x2

ALTURA DE CHASIS:
Normal

TANQUE DE COMBUSTIBLE

CAPACIDAD:
25 litros solo para traslado.

El carrocerero coloca su propio tanque de combustible con su capacidad específica.

FRENOS

DISCO

Sistema Electrónico de frenado (EBS)
Sistema Antibloqueo de frenos (ABS)
Auxiliares Retardador + Freno de Escape

ESTO ES SCANIA

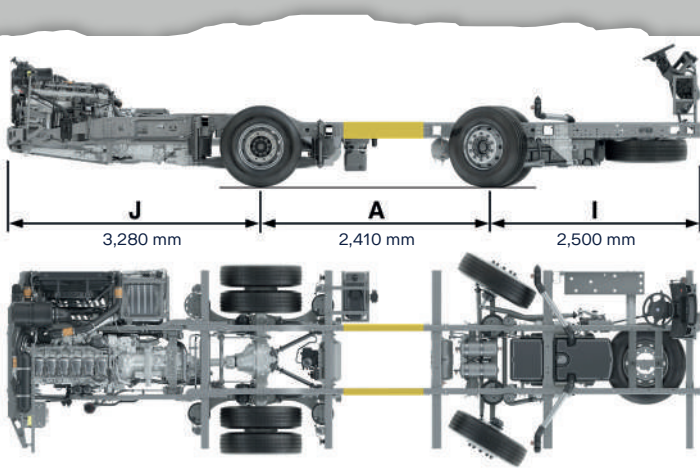

DIMENSIONES ESPECÍFICAS:
VOLADO TRASERO (J): 3,280 mm
DISTANCIA ENTRE EJES (A): 2,410 mm
VOLADO DELANTERO (I): 2,500 mm

DIMENSIONES TOTALES
LARGO: 8,190 mm
ANCHO: 2,550 mm

NUEVO CHASIS SERIE K

Nueva área del conductor
Mejoras de seguridad
Nuevo sistema eléctrico
Nueva suspensión delantera
Nuevo frame de chasis
Sistema de postratamiento SCR con filtro de partículas para motores Euro 6
Nuevo Tren Motriz con Motor XPI y Caja de Cambios

INYECCIÓN XPI VS PDE

Presión de trabajo, 9-14 bar PDE vs 500-2400 bar
Mayor precisión de inyección, más pulverización del diesel, adaptación a cada condición del camino
Menores emisiones contaminantes
Franjas económicas más amplias
Mayor torque

ADAS 2.0

Advanced driver assistance systems

Vulnerable Road User Collision Warning (Alerta de peatón)
Se indica al conductor la presencia de un peatón/ciclista en la zona circundante del autobús

Blind Spot Warning (Alerta de Punto ciego)
Envía alerta al conductor de la presencia de un vehículo en cambios de carril

ACC (Control Crucero Adaptativo Ineligente)
LDW (Alerta de cambio de carril)
AEB (Frenado de emergencia avanzado)
Alerta punto ciego
Alerta peatón

Protección Antivuelco
Roll-overguard

NUEVA CAJA DE CAMBIOS GRSO895R

Nuevo freno de contrarreje
Cambios más suaves, confort de manejo
Nuevo software para gestionar cambios

NEUMÁTICOS Y RINES

DELANTEROS
315/80 R22.5 con rin de aluminio cepillado

TRASEROS
315/80 R22.5 con rin de aluminio cepillado

REFACCIÓN
315/80 R22.5 con rin de aluminio cepillado

Desarrollamos soluciones limpias, seguras e inteligentes, el sistema de transporte del mañana

Scania tiene una política de mejora y desarrollo continuo de sus productos. Por lo tanto, se reserva el derecho de hacer modificaciones en sus productos sin previo aviso. Las características y especificaciones de los productos de la marca pueden variar de un mercado a otro. Para mayor información sobre esos aspectos, entre en contacto con su concesionario o visite www.scania.com.mx

ScaniaBusesMX | Scaniamx | ScaniaMéxico | ScaniaMX | Scania México

buses.scaniamexico.com/

scaniamexico.com.mx

SCANIA