



CAMINHÕES SCANIA P8/EURO 6 PARA CANA E MADEIRA

O FUTURO É SUPER



SCANIA

CAMINHÕES SCANIA PARA CANA E MADEIRA

ALTA PERFORMANCE TAMBÉM FORA DA ESTRADA

Para quem precisa de veículos robustos, que operem sem parar nas mais severas condições, os novos caminhões Scania Proconve P8/Euro 6 para cana e madeira são a opção perfeita. E quando você descobre que pode obter **até 8% a mais de economia de combustível**, enquanto mantém a boa performance de sua operação, sabe que está realmente diante da escolha correta.

Resultado de anos de pesquisa e desenvolvimento, nas condições mais rigorosas, os veículos Scania oferecem mais disponibilidade, máxima eficiência energética e maior capacidade de carga. Destacam-se também os itens de segurança, conforto e dirigibilidade para o bom desempenho dos motoristas.

Os cuidados com a sustentabilidade estão sempre presentes nos veículos Scania, com caminhões mais econômicos e com menores níveis de emissão.

E assim, podemos afirmar que, chegamos ao futuro. E o futuro é Super.

NOVO SCANIA SUPER

ATÉ 8%

DE ECONOMIA DE COMBUSTÍVEL



Novos
motores



Nova caixa
de mudanças



Maior
eficiência
energética



Menor nível
de emissão



Menor consumo de combustível



Maior carga útil



Sob medida para a sua aplicação



Soluções em Serviços, máxima disponibilidade

MOTOR SCANIA SUPER 13 LITROS

SUPER PREPARADO PARA O FUTURO

O Scania Super de 13 litros chegou para definir novos padrões para o futuro das operações de transporte de carga em termos de eficiência energética e controle de emissões.

Com mais de um século de experiência em engenharia enfrentando desafios, podemos afirmar que o Scania Super é o nosso motor de combustão mais avançado e eficiente de todos os tempos, projetado para atender aos mais exigentes padrões de emissões em todo o mundo, tanto hoje como amanhã.

Adequados à norma Proconve P8/Euro 6, o trem de força do Scania Super proporciona uma **economia de combustível de até 8% a mais** que da geração anterior e estabelece uma nova referência para o controle de emissões.

Com capacidade de condução superior, uma ampla gama de potências e excepcional robustez, o motor Scania Super 13 litros foi concebido para manter o seu negócio sempre rodando para além dos desafios de transporte do futuro.

O futuro está mais próximo do que você pensa. O futuro é Super.

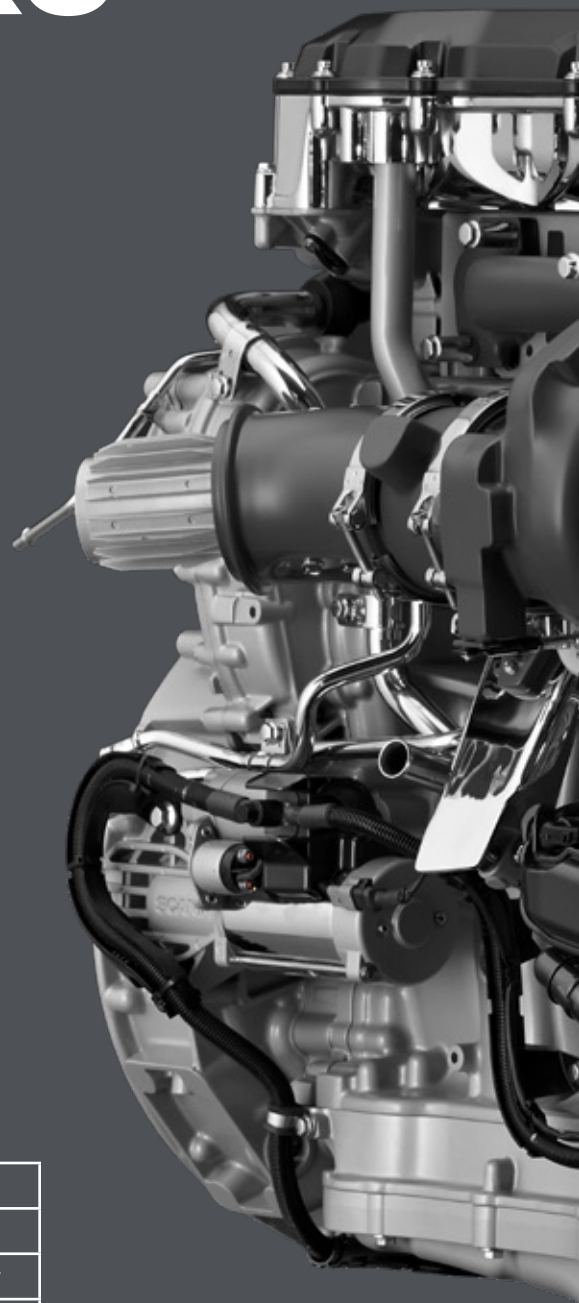

MOTORES SCANIA SUPER 13 LITROS				
Nível de Emissão	Proconve P8/Euro 6			
Potências	420 cv	460 cv	500 cv	560 cv
Torques	2.300 Nm	2.500 Nm	2.650 Nm	2.800 Nm

PRINCIPAIS MELHORIAS



- Aumento da Pressão de pico no cilindro de 250 bar
- Duplo comando de válvulas no cabeçote
- CRB – freio de cabeçote
- Redução na fricção dos componentes internos
- Melhorias na lubrificação, refrigeração e eficiência do turbo compressor

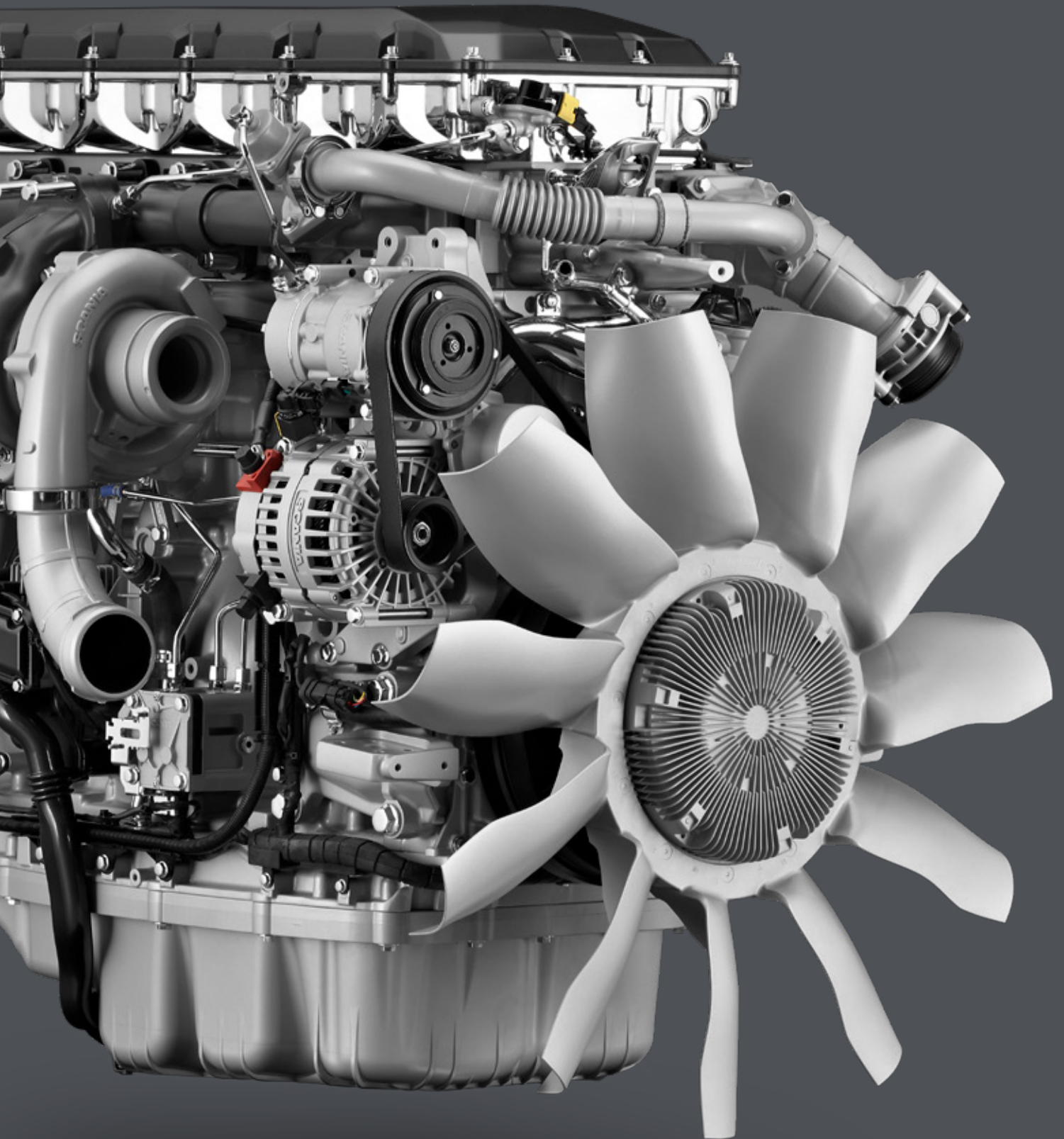

DC13 176 420 HP

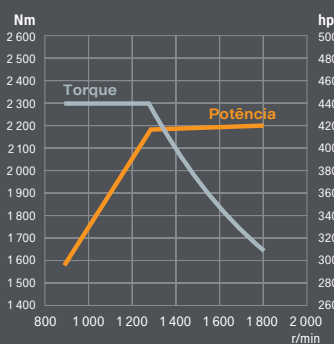

Motor: 6 cilindros em linha
Potência Máxima: 420 hp (309 kW) a 1.800 rpm
Torque Máximo: 2.300 Nm a 900-1.280 rpm
Controle de Emissões: Scania Twin SCR

DC13 175 460 HP

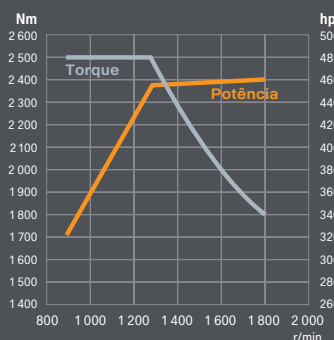

Motor: 6 cilindros em linha
Max. power: 460 hp (338 kW) a 1.800 rpm
Max. torque: 2.500 Nm a 900-1.290 rpm
Controle de Emissões: Scania Twin SCR

DC13 174 500 HP

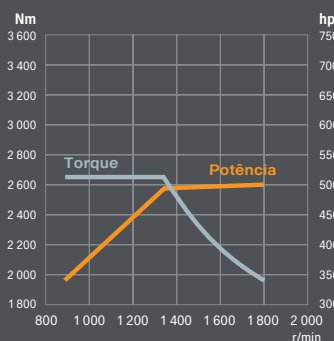

Motor: 6 cilindros em linha
Potência Máxima: 500 hp (368 kW) a 1.800 rpm
Torque Máximo: 2.650 Nm a 900-1.320 rpm
Controle de Emissões: Scania Twin SCR

DC13 173 560 HP

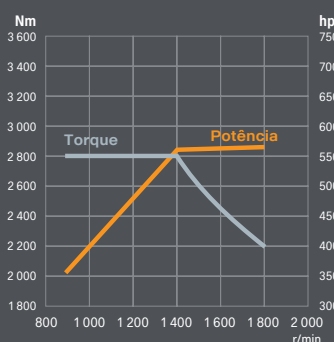

Motor: 6 cilindros em linha
Potência Máxima: 560 hp (412 kW) a 1.800 rpm
Torque Máximo: 2.800 Nm a 900-1.400 rpm
Controle de Emissões: Scania Twin SCR

MOTORES 13 LITROS SCANIA SUPER PROCONVE P8/EURO 6

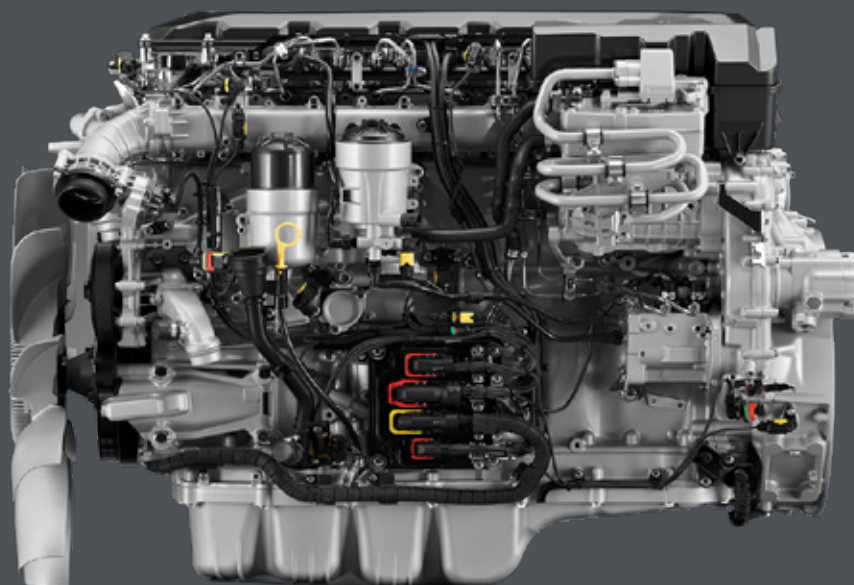

DESEMPENHO EXCEPCIONAL

O Scania Super oferece níveis de eficiência térmica do freio de 50%, representando nossa ambição em relação a um sistema de transporte de carbono zero. Contribuindo para uma economia combinada de até 8% de combustível, este novo indicador garante o desempenho superior do trem de força do Scania Super – independentemente da estrada ou carga, quilômetro após quilômetro.

LÍDER MUNDIAL DE CONTROLE DE EMISSÕES

O sistema Scania SCR Twin, líder do setor, que introduz a injeção dupla de Arla no processo de pós-tratamento dos gases de escape, contribui para a eficiência superior do trem de força do Scania Super e garante sua conformidade com os padrões esperados de emissões pelos veículos existentes e futuros em todo o mundo.

MAIS PODER DO QUE NUNCA

Complementando o desempenho superior de combustível do trem de força, o motor Scania Super 13 litros oferece mais potência do que nunca em uma plataforma em linha de 6 cilindros. Com potência ampliada para até 560 cv e torque máximo de até 2.800 Nm, a gama de motores Scania Super 13 litros está pronta para atender aos desafios operacionais de hoje e de amanhã.

MAIOR RESISTÊNCIA DO MOTOR

Com torque total a partir de 900 rpm e caracterizado por sua extrema resistência, o Scania Super representa o mais recente passo em nossa filosofia de baixa rotação. Ele se integra perfeitamente em todo o conjunto do trem de força para fornecer o torque máximo a uma rotação de motor mais baixa, resultando em eficiência de combustível ideal.

MENORES PERDAS DE ATRITO INTERNO

O Scania Super foi projetado com precisão para reduzir as perdas de atrito interno, complementado pela aplicação de óleo de motor Scania LDF-5 de alta qualidade. Na Scania, formulamos nossas misturas de lubrificantes para fornecer maior vida útil, melhor desempenho possível e economia operacional total.

FRENAGEM AUXILIAR INTEGRADA

O sistema de frenagem de liberação de compressão integrado ao motor (CRB) oferece uma poderosa capacidade de frenagem auxiliar para melhorar o desempenho do freio do motor.

CAIXA DE MUDANÇAS SCANIA OPTICRUISE

O desempenho do motor líder do setor exige uma caixa de mudanças altamente eficiente. A nova caixa de mudanças Scania com Opticruise é uma facilitadora na eficiência superior do trem de força Scania.

Mais leve e proporcionando uma transferência quase perfeita de potência, através de uma maior relação de transmissão e menor atrito interno, a nova caixa G33 define o mais alto padrão da indústria para o desempenho da caixa de mudanças. Juntamente com uma maior robustez geral, o Scania Opticruise continua a ser a principal escolha para operações de transporte sustentáveis e eficientes em termos de combustível.

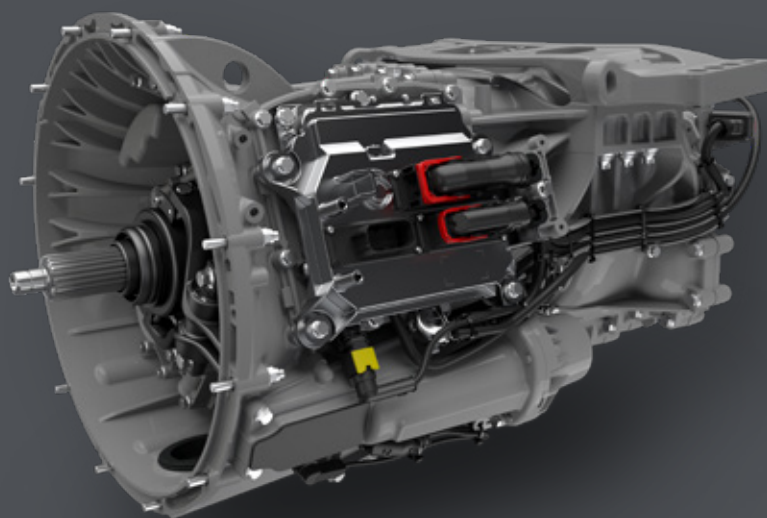

EFICIÊNCIA EXCEPCIONAL

Por meio de um novo sistema de pulverização e de volume variável de óleo, o modelo Opticruise G33 oferece uma melhor distribuição de fluxo do óleo, o que garante menos atrito interno e contribui para reduzir os desgastes internos em cerca de 50%.

MAIS OPÇÕES DE ENGRENAGEM

Com base numa relação de transmissão de 14 velocidades mais ampla e eficiente, o sistema de controle do Opticruise G33 seleciona automaticamente a velocidade ideal para cada situação de condução. As novas etapas de desempenho do Opticruise, com super crawler e overdrive como padrão, são projetadas para suportar um torque mais alto em menores rotações do motor proporcionando menor consumo de combustível.

EXCELENTE DESEMPENHO REVERSO

O Opticruise G33 garante um melhor desempenho de inversão de marcha, com quatro mudanças de marcha reversa automatizadas como padrão, com a opção de oito mudanças de marcha reversa no total.

MELHOR DESEMPENHO DE FRENAGEM

O freio auxiliar hidráulico Scania Retarder foi aprimorado proporcionando um torque máximo de 4.700 Nm.

COMPACTA, MAIS LEVE E SILENCIOSA

A nova caixa de alumínio compacta, juntamente com um design geométrico melhorado e distribuição de fluxo de óleo, faz desta a nossa plataforma de caixa de mudanças mais leve e silenciosa que já desenvolvemos.

Modelos	Redução de peso (em relação a geração anterior)	Compatibilidade do motor	Torque de entrada
G33	60 kg mais leve	acima de 460 cv	3.300 Nm

BENEFÍCIOS



- Maior capacidade de arranque
- Maior rapidez nas trocas
- Maiores intervalos de manutenção
- Peso reduzido
- Redução do consumo de combustível

OTIMIZADO PARA O SERVIÇO PESADO

A nova plataforma de caminhões Scania Super para o segmento de cana e madeira oferece uma variedade de modelos, recursos e opções nas quais força e flexibilidade operacional do conjunto são essenciais, além de grande eficiência energética com até 8% a mais de economia de combustível, maior dirigibilidade e disponibilidade sem igual.

Robustez e flexibilidade

A versatilidade melhorada do chassi oferece mais liberdade do que nunca para priorizar o espaço livre onde você precisar. Isso resulta em uma melhor integração entre o chassi e a carroceria, bem como em um layout de chassi mais modular e previsível, oferecendo uma solução de caminhão feita sob medida, independente da aplicação.

Nova unidade de otimização do tanque de combustível (FOU)

O Scania Super apresenta mais uma novidade. Exclusividade Scania, a nova unidade de otimização do tanque de combustível FOU (Fuel Optimization Unit) foi desenvolvida visando o máximo aproveitamento do combustível do tanque, passando de 87% para 97%, possibilitando assim o aumento da carga útil ou o alcance estendido, dependendo da prioridade da operação.

O novo tanque, em alumínio em formato de D, apresenta um novo design geométrico que é mais leve e mais robusto. O Scania Super também apresenta uma unidade de otimização de combustível, que se conecta ao tanque primário e é projetada para aumentar o volume de combustível utilizável do tanque. Ele também monitora o desempenho da bomba e detecta o entupimento do filtro que, juntamente com intervalos estendidos de manutenção do filtro de combustível, proporciona mais tempo na estrada.

Relação de Arla melhorada

Os tanques SCR montados no Scania são uma parte crucial do controle superior de emissões do trem de força. O sistema Scania Twin SCR apresenta maior capacidade de volume de Arla.

Novo eixo traseiro

Nova opção de eixo traseiro RB 885 sem redução nos cubos, com capacidade para 90 toneladas, para operações mistas, rodoviária e off-road. E como padrão, nosso consagrado eixo traseiro RBP 835 com redução nos cubos e capacidade de 150 toneladas para operações off-road.



A plataforma Scania Super está equipada com o sistema Twin SCR de dupla dosagem de Arla e filtro DPF

O novo eixo traseiro RB 885 foi dimensionado para contribuir com a filosofia Scania de altos torques em baixa rotação, aumentando a eficiência do trem de força e diminuindo as perdas por atrito.

ATÉ **8%**
A MAIS DE ECONOMIA
DE COMBUSTÍVEL



Os novos tanques de combustível, em alumínio e formato em D, oferecem maior robustez e são projetados para se integrar perfeitamente com a nova unidade de otimização de combustível (FOU) Scania.

A Unidade de Otimização de Combustível da Scania (FOU), disponível com o motor Scania Super 13 litros, aumenta o volume de combustível utilizável, reduzindo o peso morto do tanque e ampliando o alcance operacional.

Nova caixa de mudanças Opticruise G 33 de 14 velocidades, fabricada em alumínio, é muito compacta. O novo design geométrico e a melhor distribuição de fluxo de óleo, fazem desta a plataforma de caixa de mudanças mais leve e silenciosa já desenvolvida pela Scania.

MAIOR SEGURANÇA E EFICIÊNCIA

Na Scania, trabalhamos continuamente para melhorar o conforto e a segurança de nossos motoristas e dos seus veículos.

As nossas soluções mudam conforme os desafios, abrindo novas perspectivas em relação à segurança, dirigibilidade e eficiência. Sempre pensamos no futuro, mas nesse sentido a nossa preocupação é com o presente.

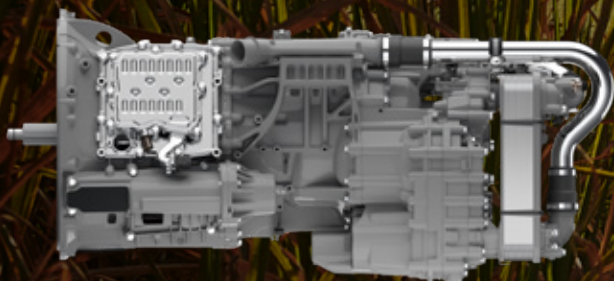

NOVO SCANIA RETARDER 4700D

Todos os nossos motores oferecem um poderoso freio motor. Com o Scania Retarder integrado, você tem maior potência de frenagem, tornando seu veículo ainda mais seguro e previsível em todas as situações.

O Scania Retarder atua diretamente no trem de força, com torque de freio máximo de 4.700 Nm e potência máxima de 500 kW durante utilização de curta duração, possui acionamento hidráulico e é ativado através do pedal ou da alavanca do freio. Esse sistema aumenta os níveis de segurança prevenindo falhas de frenagem em longas descidas e aumenta a velocidade média em trechos de serra, enquanto simultaneamente reduz o desgaste dos freios de serviço.

CRB FREIO DE DESCOMPRESSÃO

Devido ao novo cabeçote inteiriço e ao duplo comando de válvulas foi possível a introdução do CRB (Compression Release Brake) para os novos motores Scania Super. O CRB foi desenvolvido para que, durante o ciclo de compressão do motor a diesel, apenas o ar seja comprimido, criando assim um efeito de frenagem. O dispositivo pesa apenas 7 kg e é capaz de promover uma potência de frenagem 350 kW.



OPTICRUISE SCANIA

O sistema Opticruise Scania facilita ao máximo a operação do motorista devido a elevada rapidez na troca de marchas. O veículo não perde velocidade na subida durante o tempo da troca de marchas o que confere menos aceleração e menor consumo de combustível.

CABINES SCANIA

ERGONOMIA E CONFORTO NO AMBIENTE DE TRABALHO

Um dos fatores que mais influenciam na produtividade dos motoristas é a ergonomia da cabine. Para trabalhar longas horas em condições árduas, é preciso ter um ambiente confortável e seguro. Afinal, essas condições têm impacto direto na produtividade e, conseqüentemente, na rentabilidade do seu negócio.

Com vários modelos disponíveis, as cabines Scania oferecem as melhores condições de trabalho aos condutores para que obtenham sempre os melhores resultados.





MÁXIMO CONFORTO

Novo quebra-sol elétrico – Com apenas um clique no botão localizado no painel, a viseira é acionada automaticamente.

Nova cor de interior – Agora na opção preta.

Espaço interno e melhor ergonomia – As cabines possuem um amplo espaço interno, com diversas áreas para armazenamento, e um painel curvo e intuitivo de fácil alcance para o motorista.

Equipamento de descanso – Cabines estendidas também oferecem o conforto necessário para curtos períodos de descanso. O equipamento de descanso opcional consiste em um leito dobrável de 540 mm, montado na parede traseira. Há também um espaço de armazenamento prático sob o beliche. É confortável para um cochilo durante a carga ou descarga, ou ocasionalmente para passar a noite.

Controle de tração – O interruptor da trava do diferencial e o interruptor de controle de tração são de fácil acionamento e são acionados no mesmo botão.

Painel de instrumentos – No painel de instrumentos todas as informações essenciais são facilmente monitoradas e controladas, exibindo recursos sonoros para os condutores.

MELHOR VISIBILIDADE E MAIOR SEGURANÇA











Ampla visão periférica – Para melhorar a visibilidade na cabine, espelhos e retrovisores foram ampliados, a posição do banco do motorista foi alterada e o painel rebaixado proporciona uma área envidraçada maior. A coluna A ficou mais estreita, sem perder a resistência, proporcionando redução de pontos cegos.

Airbags laterais de cortina – Para maior segurança dos motoristas, oferecemos airbags laterais de cortina (opcional – exclusividade Scania), que reduz o risco de acidentes com ferimentos graves.

Trava de Segurança noturna – As cabines rodoviárias possuem uma trava interna noturna para garantir a segurança do motorista quando for preciso dormir na cabine.

ESPECIFICAÇÕES TÉCNICAS

CABINES

MODELOS	SIMPLES	ESTENDIDA		LEITO	DESCRITIVO
	L	L	N	N	
R			 CR17N - Normal	 CR20N - Normal	<p>Scania Série R – Premium em todos os detalhes. Conforto e prestígio para percursos exigentes.</p> <p>Motores: 420 a 660 hp</p>
G	 CG14L - Baixa	 CG17L - Baixa	 CG17N - Normal	 CG20N - Normal	<p>Scania Série G – Robusta e bem equipada. Cabine de tamanho médio adequada para uma ampla gama de aplicações.</p> <p>Motores: 420 a 560 hp</p>
P	 CP14L - Baixa	 CP17L - Baixa	 CP17N - Normal	 CP20N - Normal	<p>Scania Série P – Leve, econômica e confortável. Dimensões compactas combinadas com qualidade e desempenho.</p> <p>Motores: 280 a 460 hp</p>

CHASSIS

Configurações de eixos

Os novos veículos Scania estão disponíveis em diversas configurações de eixos. Entre em contato com o revendedor Scania da sua região para encontrar a solução que melhor atenda às suas necessidades.

CAVALO MECÂNICO



6x4

RÍGIDO



4x2



4x4



6x4



6x6



8x4

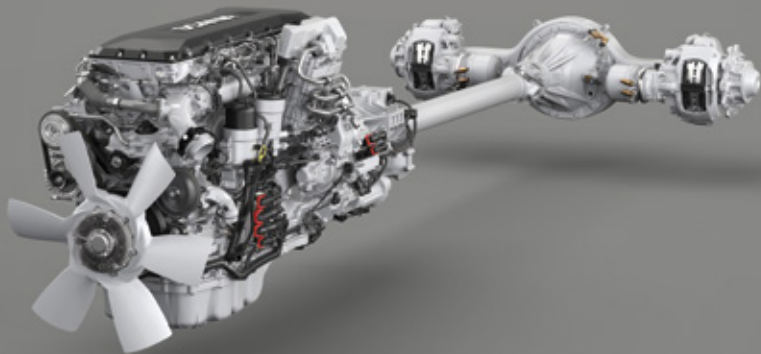

NOVO TREM DE FORÇA
SCANIA *SUPER*

ATÉ **8%** A MAIS
DE ECONOMIA DE
COMBUSTÍVEL

MOTORES PROCONVE P8/EURO 6

CILINDRADA	COMBUSTÍVEL	POTÊNCIA	TORQUE	EMIÇÃO
MOTOR DE 5 CILINDROS EM LINHA				
9 litros	Diesel/Biodiesel	280 hp (206 kW) a 1.900 rpm	1.400 Nm entre 1.000-1.400 rpm	Scania SCR
 9 litros	GNC/Biometano (somente para cana)	280 hp (206 kW) a 1.900 rpm	1.350 Nm entre 1.000-1.400 rpm	Scania EGR
9 litros	Diesel/Biodiesel	320 hp (235 kW) a 1.900 rpm	1.600 Nm entre 1.050-1.400 rpm	Scania SCR
 9 litros	GNC/Biometano (somente para cana)	340 hp (250 kW) a 1.900 rpm	1.600 Nm entre 1.100-1.400 rpm	Scania EGR
9 litros	Diesel/Biodiesel	360 hp (265 kW) a 1.900 rpm	1.700 Nm entre 1.050-1.475 rpm	Scania SCR
MOTOR DE 6 CILINDROS EM LINHA				
 13 litros	GNC/Biometano (somente para cana)	410 hp (302 kW) a 1.900 rpm	2.000 Nm entre 1.100-1.400 rpm	Scania EGR
13 litros SUPER	Diesel/Biodiesel	420 hp (309 kW) a 1.800rpm	2.300 Nm entre 900 – 1.280 rpm	Scania Twin SCR
13 litros SUPER	Diesel/Biodiesel	460 hp (338 kW) a 1.800 rpm	2.500 Nm entre 900 – 1.290rpm	Scania Twin SCR
13 litros SUPER	Diesel/Biodiesel	500 hp (368 kW) a 1.800 rpm	2.650 Nm entre 900 – 1.320 rpm	Scania Twin SCR
13 litros SUPER	Diesel/Biodiesel	560 hp (412 kW) a 1.800 rpm	2.800 Nm entre 900 – 1.400 rpm	Scania Twin SCR
MOTOR EM "V" DE 8 CILINDROS				
16 litros	Diesel/Biodiesel	660 hp (485 kW) a 1.900 rpm	3.300 Nm entre 950 – 1.400 rpm	Scania Twin SCR

CAIXAS DE CÂMBIO

CAIXA	VELOCIDADES	ESPECIFICAÇÃO
G33	14 velocidades	1 marcha super reduzida e 1 marcha overdrive
GRS 905	14 velocidades	2 marchas superlentas e 1 marcha directdrive
GRSO 905R	14 velocidades	2 marchas superlentas e 1 marcha overdrive
GRSO 935	14 velocidades	2 marchas super reduzidas e 1 marcha overdrive

DIFERENCIAIS

Eixo redutor	CMT	Relações de diferenciais disponíveis*
RB885+R885	90.000 kg	3,07:1 / 3,42:1
RBP835+RP835	150.000 kg	3,80:1 / 3,96:1 / 4,27:1 / 4,38:1 / 4,72:1 / 5,14:1
RBP900+RP900	210.000 kg	6,43:1 / 7,63:1
	250.000 kg	7,63:1

* Algumas relações devem ser solicitadas via observações técnicas e/ou estudo prévio de pré-vendas.

SERVIÇOS SCANIA

SOLUÇÕES PARA A MÁXIMA DISPONIBILIDADE E RENTABILIDADE DO SEU NEGÓCIO.

A Scania oferece um completo portfólio de soluções em serviços para atender de forma inteligente e personalizada cada segmento de negócio.

Por meio da conectividade, informações são transformadas em resultados reais, otimizando a disponibilidade dos veículos, reduzindo custos de manutenção, consumo de combustível e conseqüentemente minimizando as emissões. São soluções sob medida, com foco em eficiência e disponibilidade, que visam proporcionar maior rentabilidade ao seu negócio.



SERVIÇOS CONECTADOS

INTELIGÊNCIA NA GESTÃO DE FROTAS

O Serviços Conectados Scania é a representação da conectividade presente nos caminhões, que permite acompanhar o desempenho do veículo e dos condutores em tempo real.

Por meio do novo portal My Scania, disponível em qualquer navegador, o gestor de frota tem acesso a todos os serviços digitais da Scania em um único lugar, para que possa acompanhar o desempenho do veículo e condutores em tempo real, possibilitando uma melhor e mais inteligente gestão da sua operação. Por meio dos relatórios de gestão de frota é possível analisar com muita facilidade dados sobre o estilo de condução do motorista, velocidade média, consumo de combustível e manutenções planejadas. O módulo de comunicação já vem instalado* de fábrica e pode ser ativado em 5 níveis de serviços diferentes.

* Em veículos produzidos a partir de maio de 2016

CASAS SCANIA

BEM-VINDO À SUA CASA SCANIA, ONDE CONFIANÇA, QUALIDADE E TECNOLOGIA ESTÃO A SERVIÇO DA PERFORMANCE DO SEU VEÍCULO E DO SEU NEGÓCIO.

As mais de 100 Casas Scania, estrategicamente distribuídas pelo Brasil, estão 100% digitalizadas e conectadas para oferecer atendimento ágil e eficiente com toda qualidade, tradição e tecnologia Scania. Estoque de peças originais, mão de obra qualificada, agendamento de serviços, Scania Assistance e todo o portfólio de soluções inteligentes e conectadas para proporcionar disponibilidade e rentabilidade que só a Scania pode te oferecer.



FOCO NA REDUÇÃO DOS CUSTOS

AUMENTO NA RENTABILIDADE

AUMENTO DA PERFORMANCE DOS CONDUTORES

INFORMAÇÕES REAIS PARA TOMADA DE DECISÃO



QUER DESCOBRIR O POTENCIAL DE ECONOMIA DA SUA FROTA?

SCANIA FIT

Com base nos dados operacionais de milhares de veículos conectados, o desempenho do seu veículo é comparado a dados de operações similares, avaliando o estilo de condução da sua frota. Toda essa análise resulta em uma avaliação geral da sua frota, classificando como os veículos estão sendo guiados e estimando o potencial de economia de combustível que sua frota pode alcançar. Além de indicar a redução de impacto ambiental por meio da diminuição de emissões de CO².

MOTORISTA QUALIFICADO É SINÔNIMO DE RENTABILIDADE E SUSTENTABILIDADE

Por meio de nossa exclusiva inteligência artificial Scania de avaliação individual de cada motorista, o sistema apresenta um ranking dos motoristas de uma frota, e um relatório personalizado contendo sua pontuação e oferecendo recomendações de ações a serem tomadas no dia a dia para o aperfeiçoamento no estilo de condução veicular. Diretamente no aplicativo Scania Driver, o motorista pode verificar dicas de condução que colaboram diretamente para uma condução mais eficiente e segura.

MAIS SEGURANÇA PARA SUA OPERAÇÃO

Por meio de uma funcionalidade exclusiva no mercado, o Scania Zone permite de maneira simples limitar a velocidade dos veículos em áreas predefinidas. Ao entrar no perímetro predefinido pelo gestor de frota, o veículo avisa o motorista sobre a velocidade a ser seguida naquele trecho e aciona um mecanismo que limita a atuação do acelerador, permitindo controlar a velocidade média em trechos críticos de maneira segura, rápida e com total autonomia do gestor de frota para adaptar a atuação da tecnologia em qualquer região do país.

INTEGRAÇÃO PERFEITA PARA A GESTÃO DE SEUS VEÍCULOS

Para empresas que desejam integrar os dados de gestão de frota dos veículos Scania em seus sistemas próprio de gestão, o pacote Data Access, permite acesso diretamente aos dados da operação por meio de APIs, proporcionando análises mais específicas, combinar dados com informações de outras marcas, ou até mesmo integrar com outros sistemas ou base de dados internas.



DRIVER SERVICES

CONDUÇÃO EFICIENTE E ECONÔMICA

Baseado nos relatórios de condução e orientações de aperfeiçoamento junto com a Inteligência Artificial Exclusiva Scania o desempenho individual do motorista pode chegar **até 14% de economia de combustível**.

DRIVER TRAINING

Motoristas conscientes e habilidosos podem causar um impacto bastante positivo nos resultados da sua operação. O Scania Driver Training combina teoria e prática sobre manutenção preventiva, direção eficiente e segura, cobrindo todos os aspectos da condução profissional para uma operação otimizada dos veículos. O resultado é a lucratividade para seus negócios: – Redução de até 14% no consumo de combustível – Menor nível de emissões – Menor desgaste dos componentes – Mais tempo em operação – Direção mais segura.

DRIVER COACHING

É comum que após algum tempo, o motorista volte a recair em velhos hábitos. Com o Scania Driver Coaching evitamos que isso ocorra. Um instrutor especializado da Scania analisa os relatórios gerados pelo Scania Communicator, e entra em contato com o motorista para auxiliá-lo em possíveis pontos de atenção e melhoria. Dessa forma, a boa performance é constante. É a conectividade trazendo soluções inteligentes, sustentáveis e rentáveis.

DRIVER SUPPORT

Complementando o Driver Training, o Scania Driver Support é um dispositivo embarcado no veículo que analisa diversos fatores na condução e alerta, em tempo real, ao motorista sobre como dirigir de forma mais eficiente, segura e econômica.



maximizando seu tempo de uso do veículo, o que resulta em veículo rodando e mais dinheiro no bolso.

Os planos flexíveis associados a nova tecnologia do caminhão Scania Super Euro 6, que conta com novo trem de força, desenvolvido especialmente para a redução do consumo de combustível e com melhorias no sistema de lubrificação, proporciona um aumento dos intervalos entre as manutenções, o que garante até 50% de redução na quantidade de paradas.



PMS UPTIME

PROGRAMA DE MANUTENÇÃO FLEXÍVEL

MANUTENÇÃO CUSTOMIZADA QUE PROPORCIONA ATÉ 50% DE REDUÇÃO DE PARADAS

Por meio da conectividade é possível programar o momento correto para uma parada, realizando apenas as manutenções necessárias de forma única e personalizada o que garante máxima disponibilidade do seu veículo.

Os planos flexíveis utilizam os dados operacionais de cada veículo, ou seja, condições de rota, terreno, peso bruto total, média de velocidade, consumo de combustível e estilos de condução diferentes, para definir quando parar e qual serviços realizar,

E para aumentar ainda mais a disponibilidade da sua operação, a Scania desenvolveu o PMS Premium Flexível Uptime, que além de conter as manutenções preventivas e corretivas de forma única e customizada, garante a eficiência nos processos de manutenção para que seu veículo volte a rodar com máxima agilidade. Por meio da exclusiva Control Tower, atua na gestão ativa da eficiência do fluxo das oficinas e dos processos de manutenção da rede Scania para que o veículo retorne à operação o mais rápido possível, garantindo até 30% de redução no tempo de parada. Em razão disso, além de o veículo com PMS Premium já parar menos para manutenções, as paradas também serão ainda mais ágeis.

Esse é o jeito Scania de explorar novas fronteiras em disponibilidade.



SERVIÇOS DEDICADOS

NOSSO FOCO É A PRODUTIVIDADE DO SEU SCANIA

Os Serviços Dedicados oferecem a instalação de atendimento Scania dentro da estrutura do cliente, com ferramentas, mecânicos treinados, estoque de peças, equipamentos para identificação de falhas e manutenções preventivas.

O serviço permite soluções rápidas, diminuindo o tempo de parada dos veículos e evita a necessidade de deslocamentos até uma concessionária Scania para a realização das manutenções.



SCANIA SERVIÇOS FINANCEIROS

Seja qual for o desafio do seu negócio, conte com as soluções financeiras da Scania. Desde a compra de um único veículo até a ampliação da sua frota ou a sua proteção através de coberturas ideais de seguros, disponibilizamos uma equipe de profissionais altamente capacitada no setor de transportes para oferecer as melhores soluções para o seu negócio.



SCANIA BANCO



No Scania Banco você encontra diversas opções para fazer o

seu negócio prosperar com solidez e segurança. Entendemos as necessidades do seu negócio e temos as soluções adequadas para melhorar sua operação.



SCANIA CORRETORA DE SEGUROS



Com a Scania Corretora

de Seguros você tem a garantia de que seu veículo será reparado em nossas concessionárias por profissionais que mais entendem de Scania. Nossos serviços foram criados pensando no seu bem-estar e na rentabilidade do seu negócio.



SCANIA CONSÓRCIO



Criado em 1982, foi o primeiro no ramo de

veículos pesados, tornando-se referência neste setor no Brasil. A empresa dispõe de prazos de até 100 meses sem entrada, com taxas de administração diluídas durante toda a duração do plano. É a forma mais simples e acessível para os transportadores autônomos e frotistas ampliarem ou renovarem sua frota.



Trânsito seguro:
eu faço a diferença.

