



CONFÉRENCE PRESSE SCANIA
27/03/2020

BIENVENUE

SCANIA



Koen KNOOPS
Président
Scania France



Florent SALCE
Directeur Général
Scania Finance



Éric DARNÉ
Directeur Commercial
Scania France



Stéphane BOIDIN
Directeur Services
Scania France



Sandrine MONNIER
Directrice RH
Scania France



Bengt RASMUSEN
Directeur Produit & Logistique
Scania France



Yves THÉPAUT
Directeur Réseau et
Stratégie
Scania France



Damien THOMINE
Directeur Cars & Bus
Scania France



Pascal LE BOURDAIS
Directeur Scania Rent & UTC
Scania France



Vanessa CERCEAU
Responsable Communication
Scania France



Gilles BAUSTERT
Directeur MKG, Communication et AP
Scania France



Interventions

- COVID-19 K. Knoops

- RESULTATS
 - Monde K. Knoops

 - Europe K. Knoops

 - France
 - Camions É. Darné
 - Scania Finance F. Salce



Interventions

- **ENERGIES ALTERNATIVES**

- L'offre B. Rasmusen
- Segment TP B. Rasmusen
- Présence GNV É. Darné
- Adaptation réseau Y. Thépaut

- **CARS & BUS**

- Novali D. Thomine
- Offre électrique D. Thomine
- Stratégie D. Thomine



PRÉSIDENT

**KOEN
KNOOPS**



SCANIA



CORONAVIRUS (COVID-19)

ATTESTATION DE DÉPLACEMENT DÉROGATOIRE
En application de l'article 1^{er} du décret du 16 mars 2020 portant réglementation des déplacements dans le cadre de la lutte contre la propagation du virus Covid-19 :

Je soussigné(e)
Mme / M. Koen Knoops
Né(e) le : 30/10/1965
Demeurant : 18 bis Rue Joachim du Bellay
49100 Angers

certifie que mon déplacement est lié au motif suivant (cocher la case) autorisé, par l'article 1^{er} du décret du 16 mars 2020 portant réglementation des déplacements dans le cadre de la lutte contre la propagation du virus Covid-19 :

- déplacements entre le domicile et le lieu d'exercice de l'activité professionnelle, lorsqu'ils sont indispensables à l'exercice d'activités ne pouvant être organisées sous forme de télétravail (sur justificatif permanent) ou déplacements professionnels ne pouvant être différés;
- déplacements pour effectuer des achats de première nécessité dans des établissements autorisés (liste sur gouvernement.fr);
- déplacements pour motif de santé;
- déplacements pour motif familial impérieux, pour l'assistance aux personnes vulnérables ou la garde d'enfants;
- déplacements brefs, à proximité du domicile, liés à l'activité physique individuelle des personnes, à l'exclusion de toute pratique sportive collective, et aux besoins des animaux de compagnie.

Fait à Angers le 2 / 3 2020
(signature)

SCANIA



PRINCIPES

- Aider les clients afin de maintenir les flux logistiques en France
- Focus sur:
 - la livraison de pièces
 - réparation / dépannage
- Maintenir le mieux possible les conditions de travail permettant à nos employés de travailler



SITUATION COVID-19 SCANIA FRANCE



Organisation

- Télétravail
 - + 90% des équipes du siège
 - forces des ventes, back-office (commerce, services, ...)
- Ateliers
 - travaillent “portes fermées”
 - appel préalable nécessaire
 - horaires de présence : 8:00 - 17:00
 - Scania Assistance 24/24



PREMIERS EFFETS DE LA CRISE



- Certains transports arrêtés. Demande ateliers fortement en baisse.
- Heures produites <50% par rapport à la normale
- Très haut niveau de demandes de re-échelonnement
 - contrats de location
 - financement
 - CMR

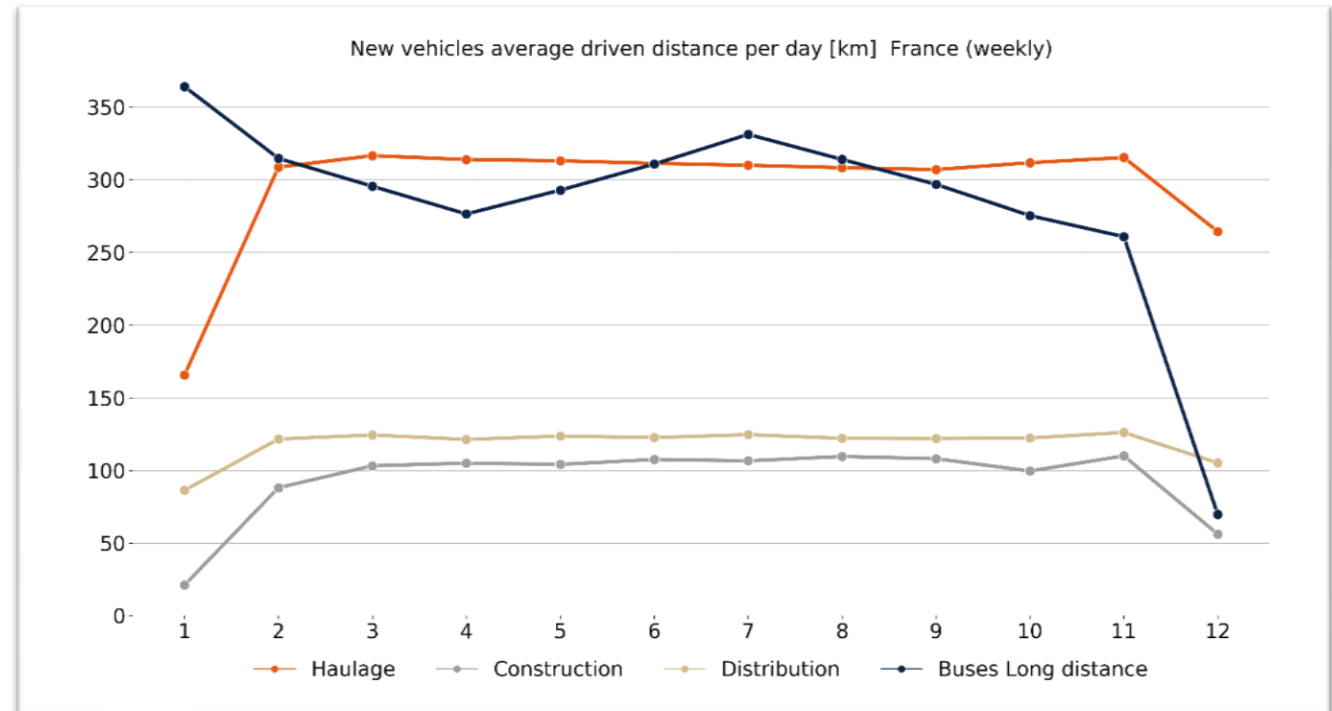

RÉSULTATS 2019



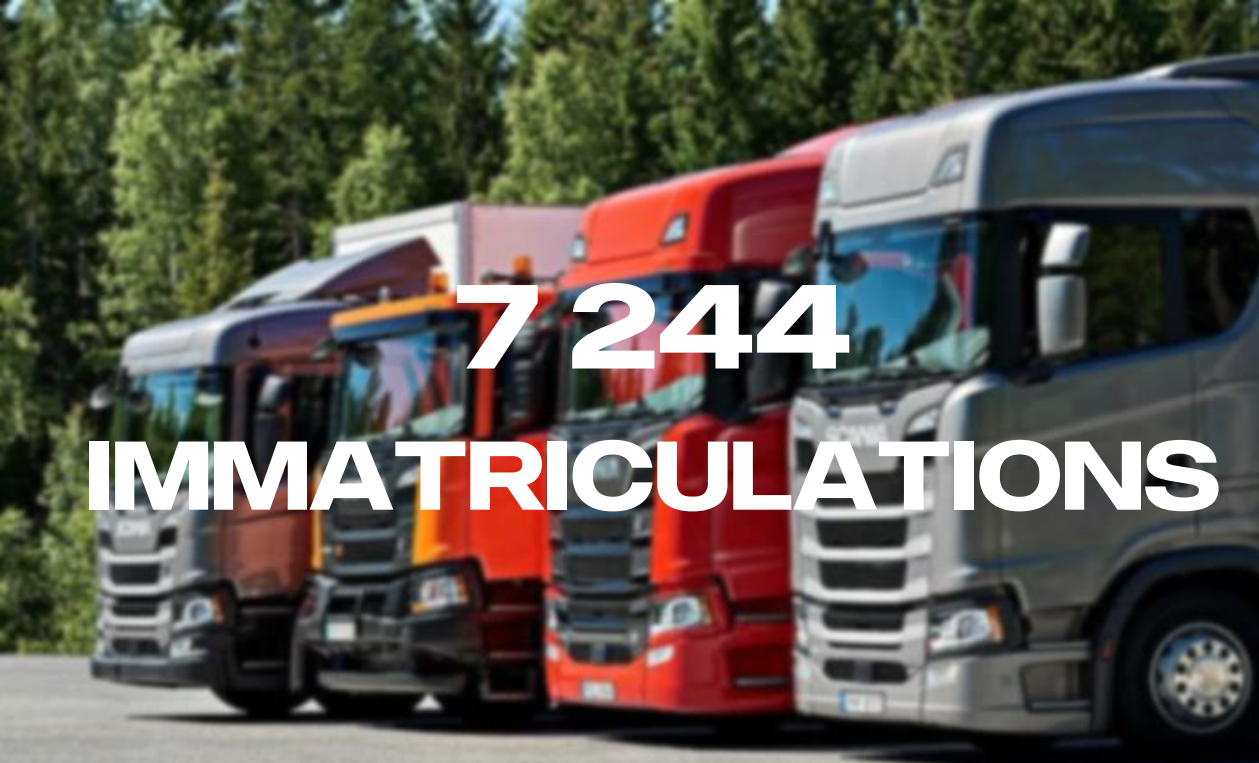

7 244
IMMATRICULATIONS



+ 12%
Ventes pièces réseau



3 606 CONTRATS
RÉPARATION ET
MAINTENANCE

OPTIMISER LA DISPONIBILITÉ DE VOS VÉHICULES



275 M€
NOUVEAUX
FINANCEMENTS

MTM EUROPE 2019 : 323 000 UNITÉS (+0,3%)

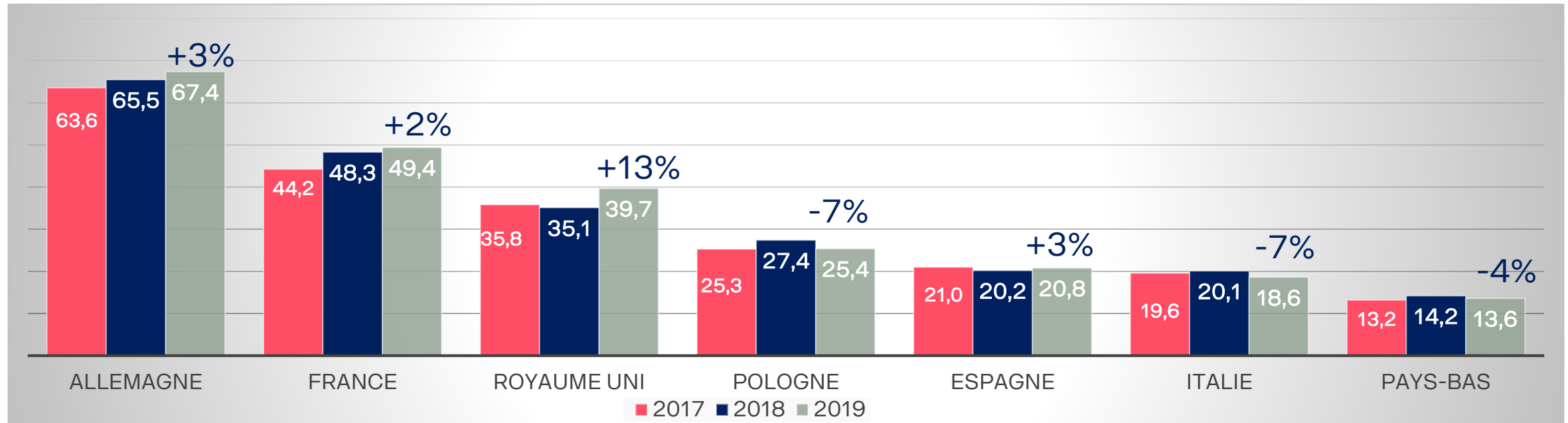



PARTS DE MARCHÉ SCANIA EN EUROPE

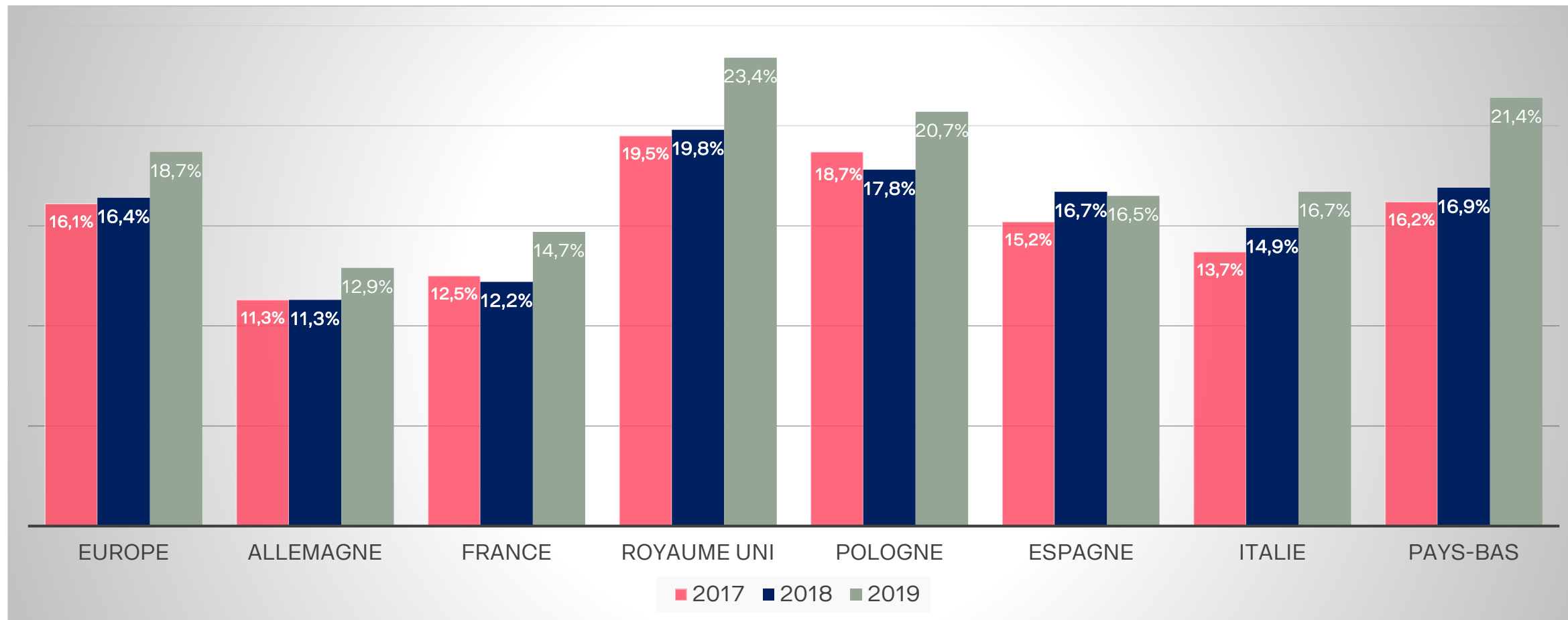



PARTS DE MARCHÉ EUROPE

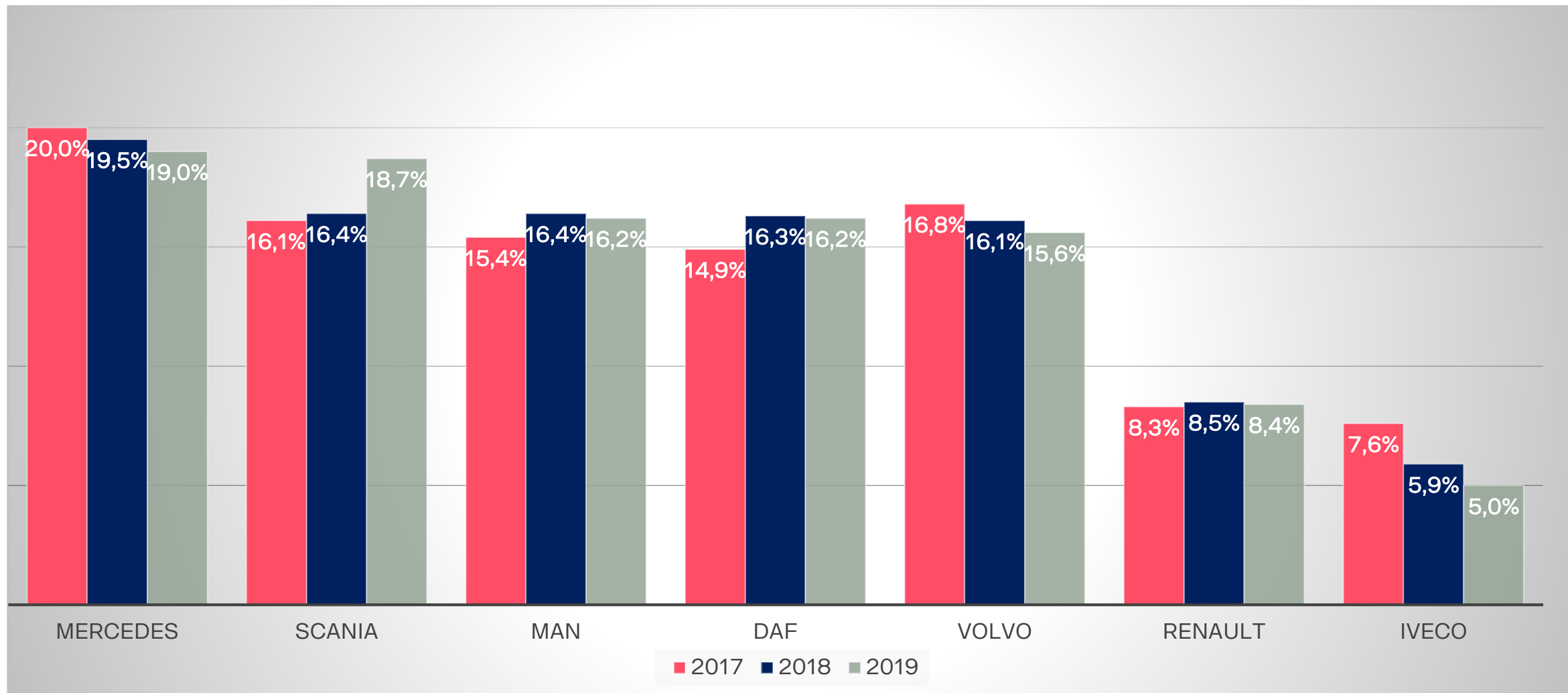

GROUPE SCANIA JAN-DÉC 2019





RÉSUMÉ DE 2019

- **Des niveaux record en 2019**

- Chiffre d'affaires	SEK 152,4 Md
- Résultat opérationnel	SEK 17,5 Md
- Livraison véhicules	99 457 unités
- Chiffre d'affaires services	SEK 28,9 Md
- Résultat opérationnel SFS	SEK 1,5 Md

- **Demande en baisse**

- **Mesures prises** pour protéger l'EBIT. Diminution des effectifs dans les usines et révision des besoins de consultants pour plusieurs projets.
- **L'impact de la crise Coronavirus ne peut pas être chiffré pour l'instant compte tenu du niveau d'incertitude très élevé.**



COMMANDES

Camions

- Baisse des commandes dans toutes les régions, sauf l'Amérique latine en 2019 vs 2018.
- Ralentissement en Europe dans la deuxième moitié de 2019.

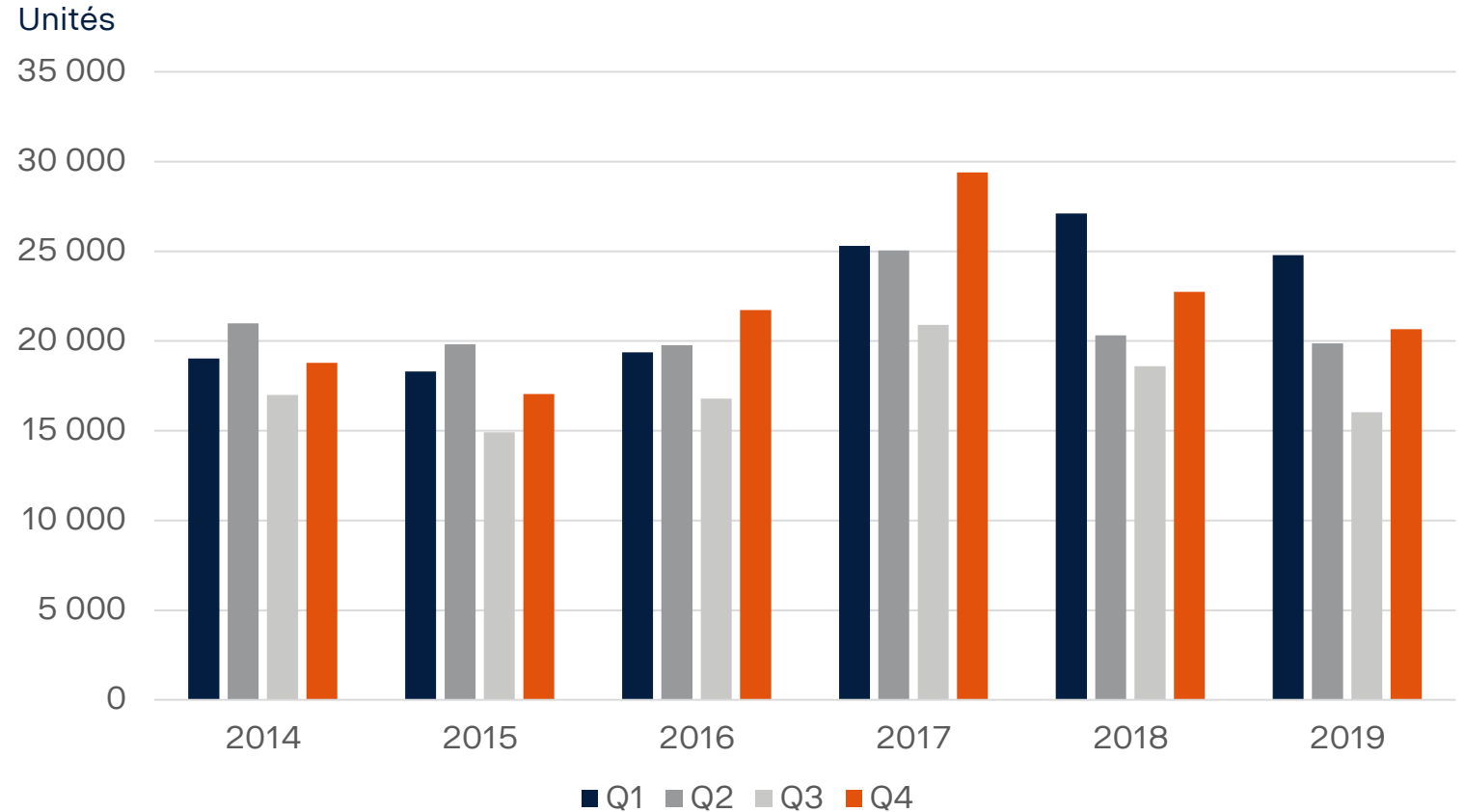



CROISSANCE DU CHIFFRE D'AFFAIRES SERVICES

- Nouveau record en chiffre d'affaires services, SEK 29 Md
- Croissance du chiffre de 6 % en devises locales en 2019

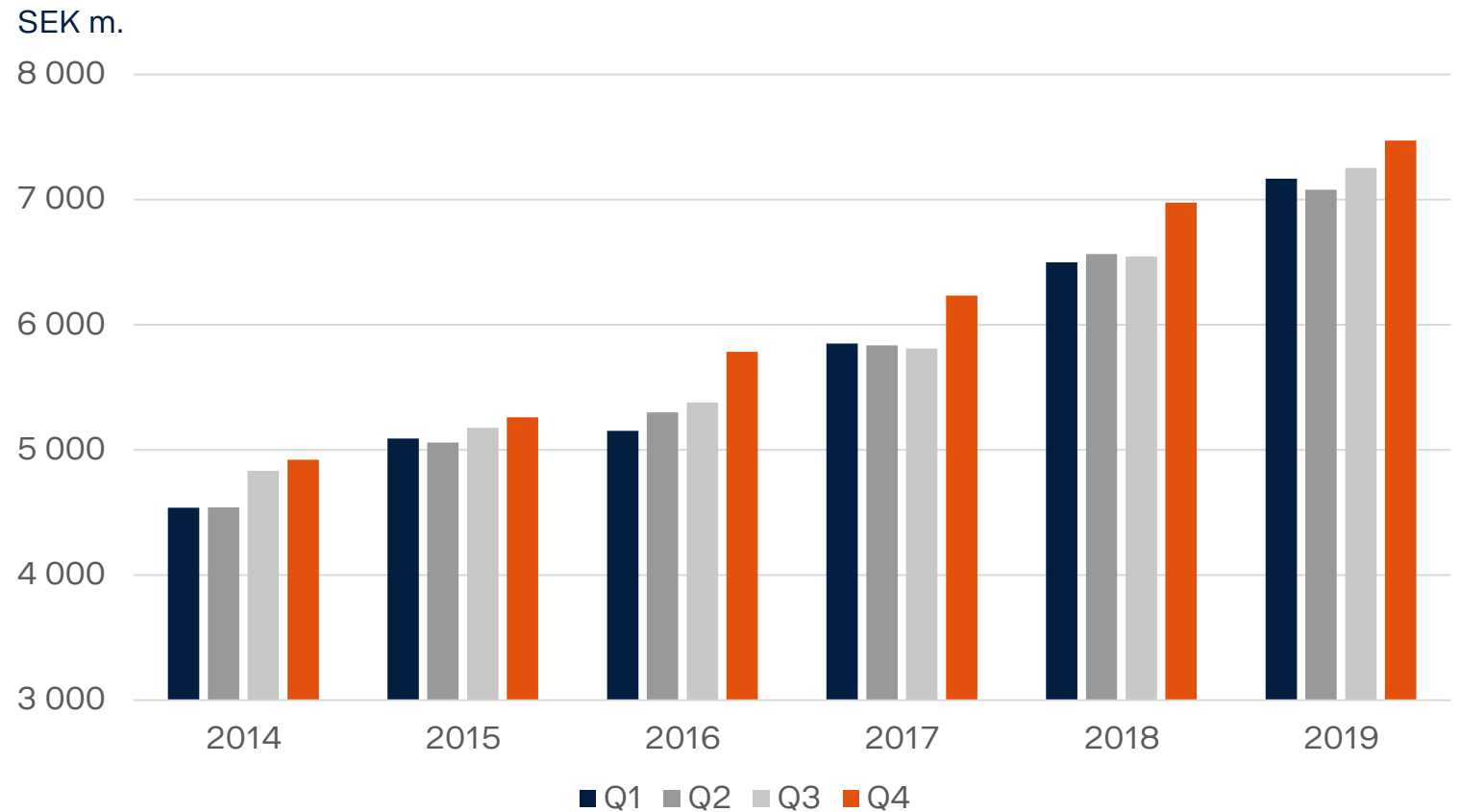



LIVRAISONS

Camions, cars et bus

- Augmentation des livraisons de 3 % en 2019 vs 2018
- Baisse des livraisons de 11 % en Q4 2019 vs Q4 2018

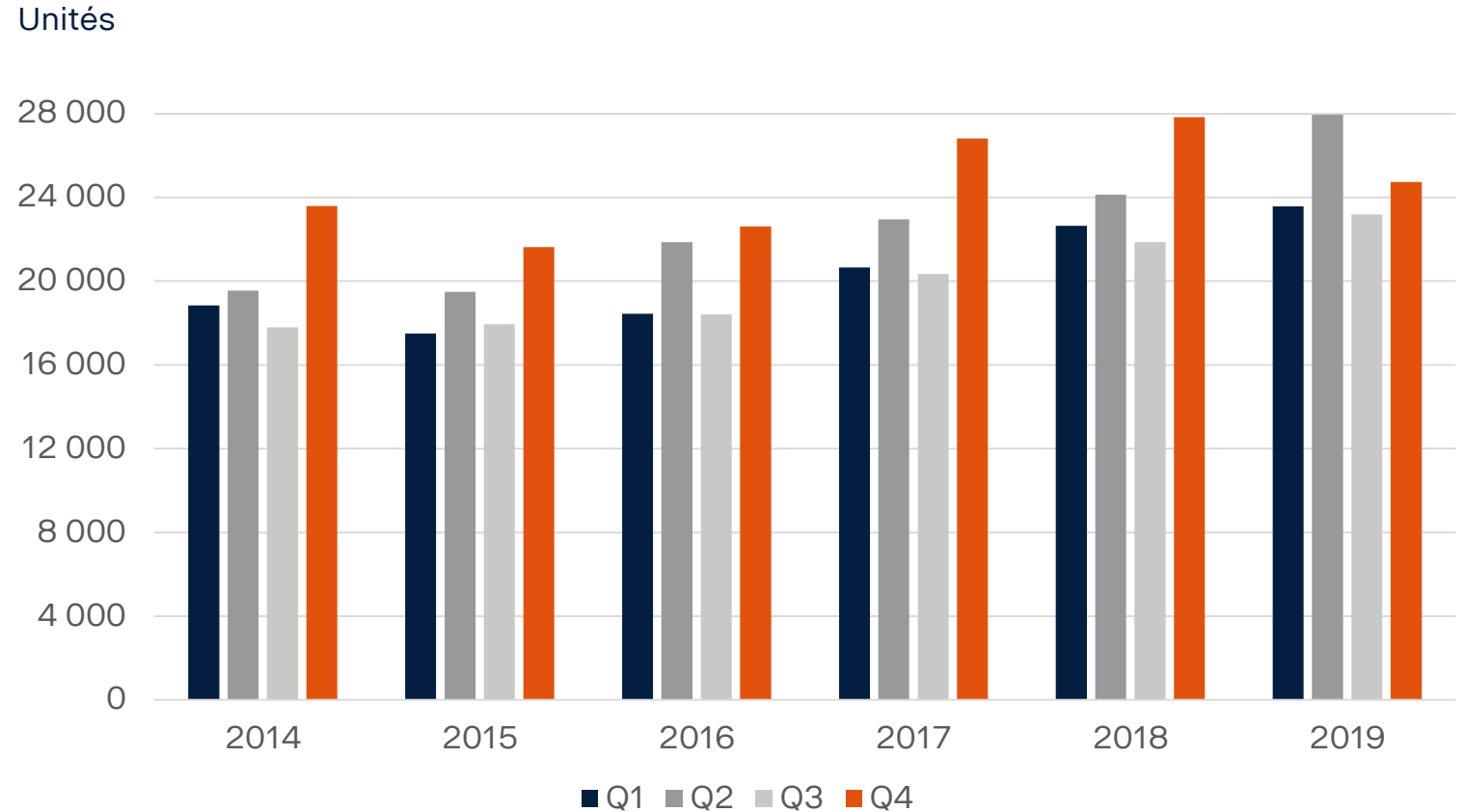



RENTABILITÉ

Résultat opérationnel, Scania Group

- Chiffre d'affaires
SEK 152,4 Md
en 2019 (+ 11%)
- Marge opérationnelle
11,5% en 2019
(10,1% en 2018)
- Résultat net
SEK 12,4 Md
en 2019 (+ 27%)
- Marge opérationnelle
9,3% en Q4 2019
(9,6 % en Q4 2018)

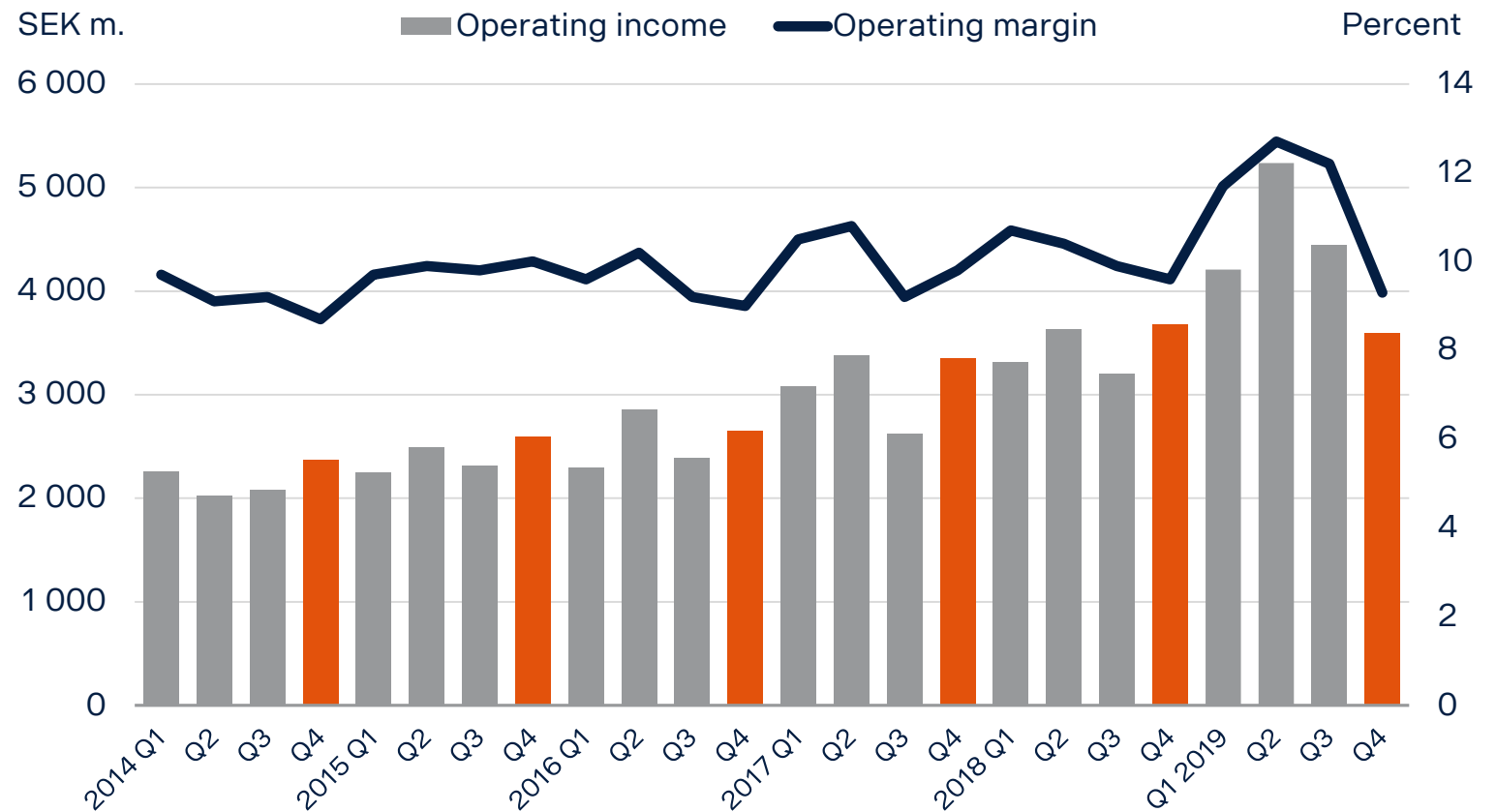

Q2 2016 ajusté pour la provision liée à l'investigation de la Commission européenne sur la concurrence



DIRECTEUR COMMERCIAL

ÉRIC DARNÉ



SCANIA

VENTES





**MARCHÉ CAMIONS
À FIN DÉCEMBRE 2019**

MARCHÉ 12 MOIS ROULANTS



IMMATRICULATIONS 3 ANS

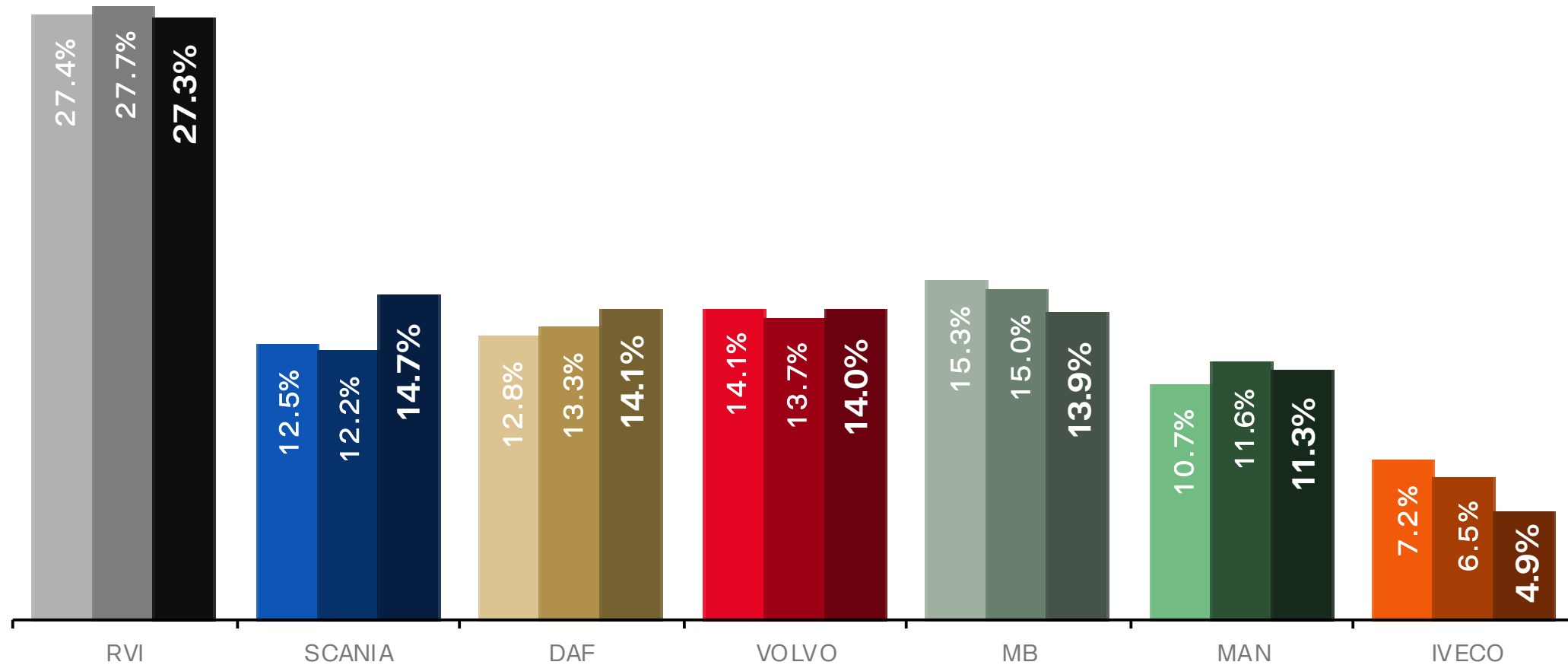

IMMATRICULATIONS 3 ANS PORTEURS

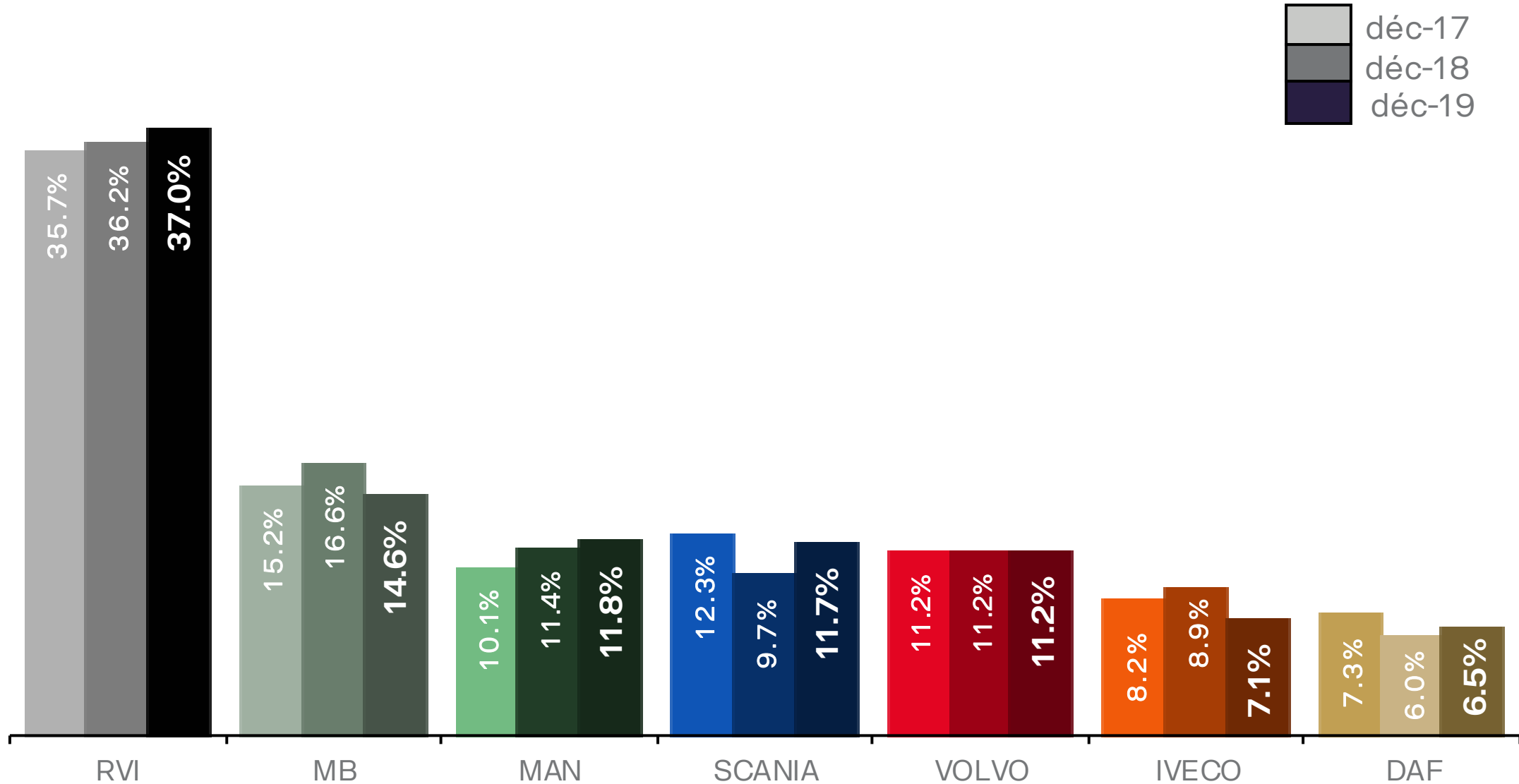

IMMATRICULATIONS 3 ANS TRACTEURS

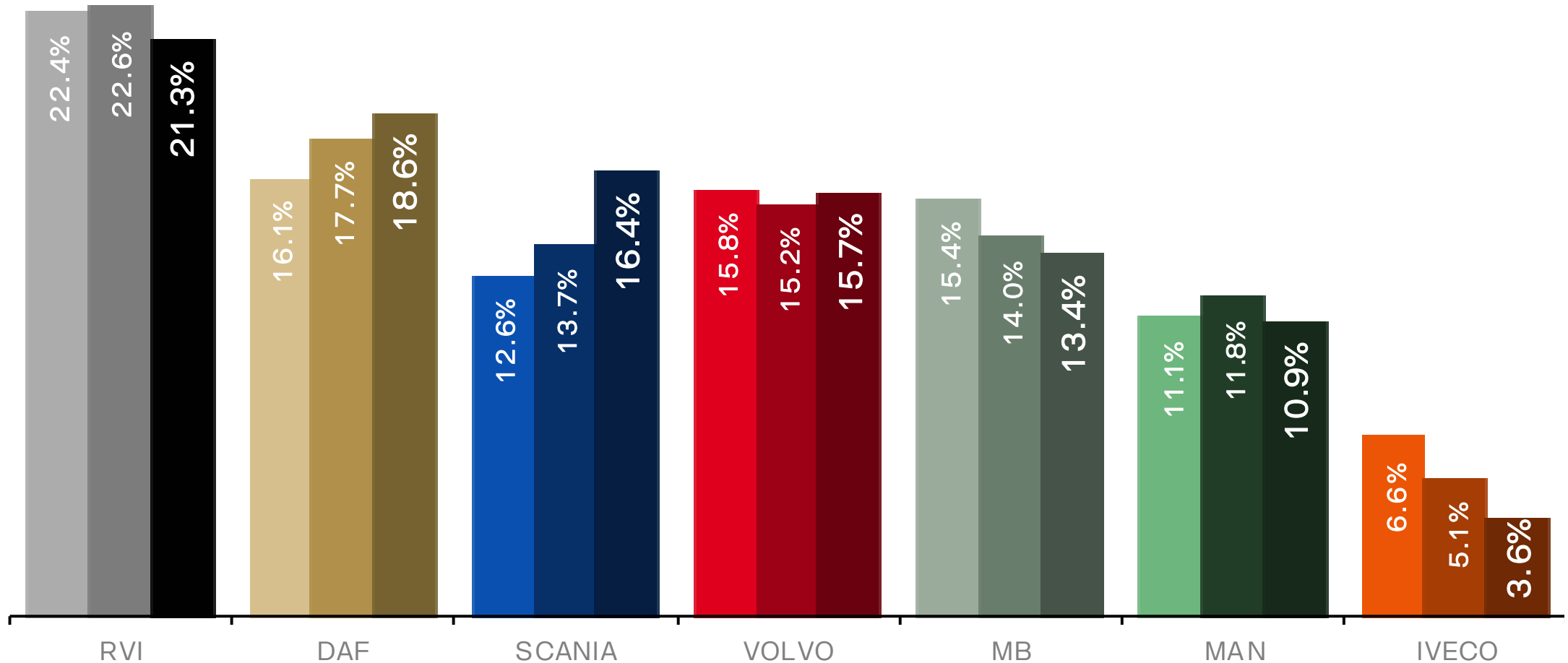
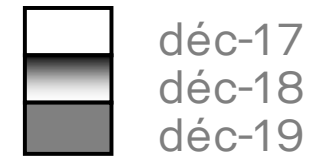

IMMATRICULATIONS



	2018	%	2019	%	Variation %
SCANIA	5877	12.2%	7244	14.7%	23%
IVECO	3141	6.5%	2427	4.9%	-23%
MB	7226	15.0%	6845	13.9%	-5%
MAN	5615	11.6%	5560	11.3%	-1%
RVI	13390	27.7%	13468	27.3%	1%
VOLVO	6614	13.7%	6916	14.0%	5%
DAF	6395	13.3%	6945	14.1%	9%
MTM	48264		49420		2.4%



IMMATRICULATIONS SCANIA – 12 MOIS

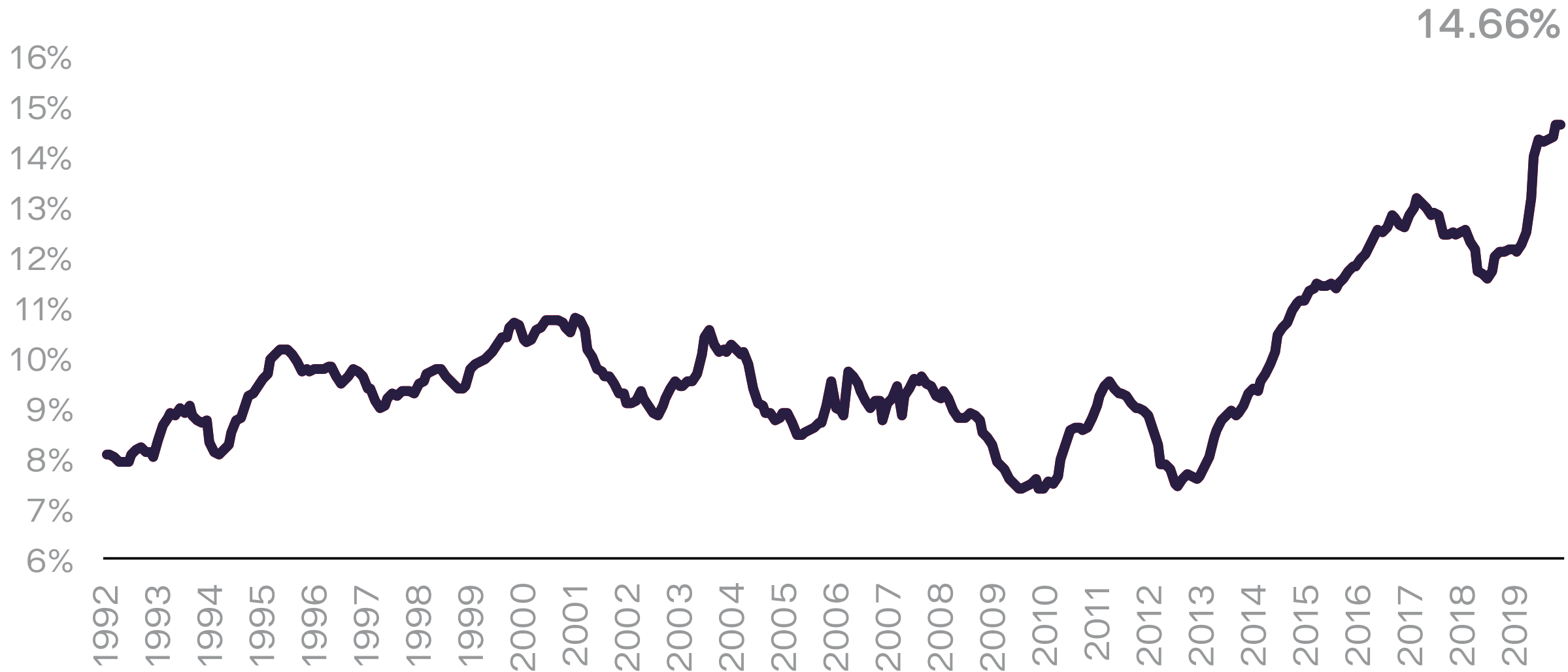



PRÉSIDENT

SCANIA FINANCE FRANCE

**FLORENT
SALCE**



SCANIA



CHIFFRES 2019

FINANCEMENT

SCANIA

Évolution des indicateurs

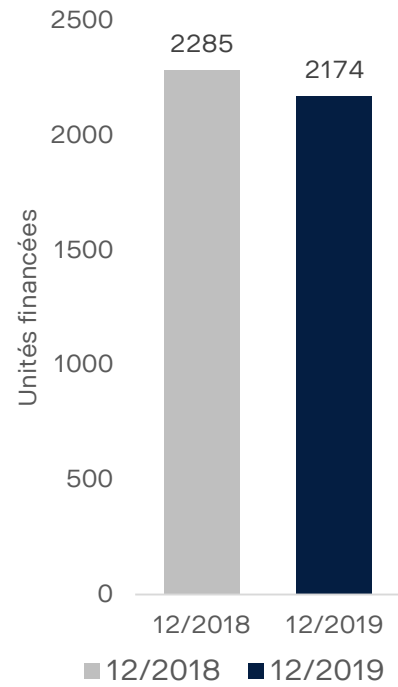

VÉHICULES NEUFS

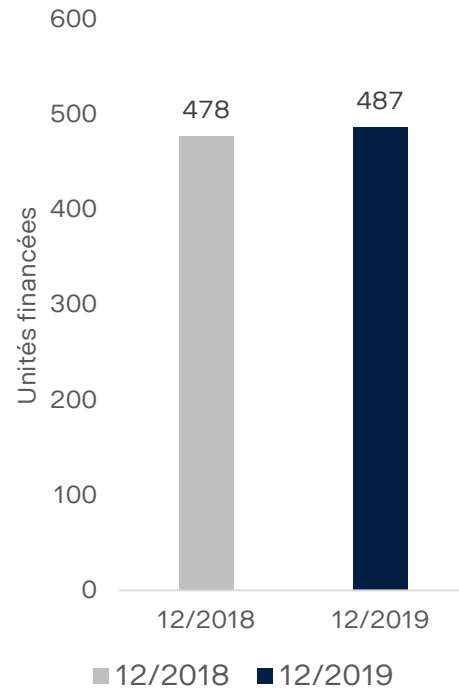

DONT PORTEURS

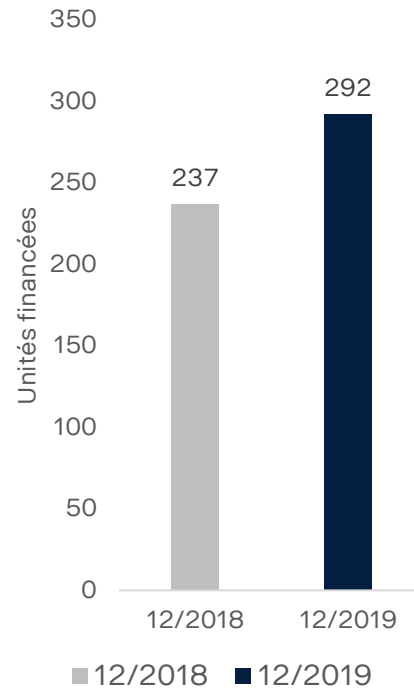

VÉHICULES D'OCCASION

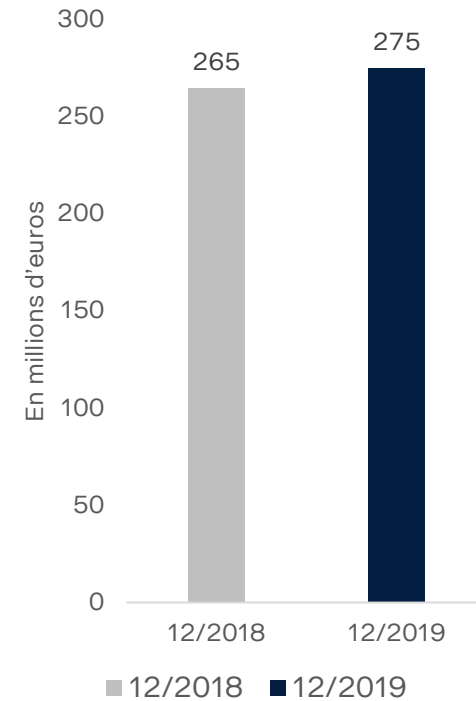

PRODUCTION (M€)



Nombre de clients Scania Finance

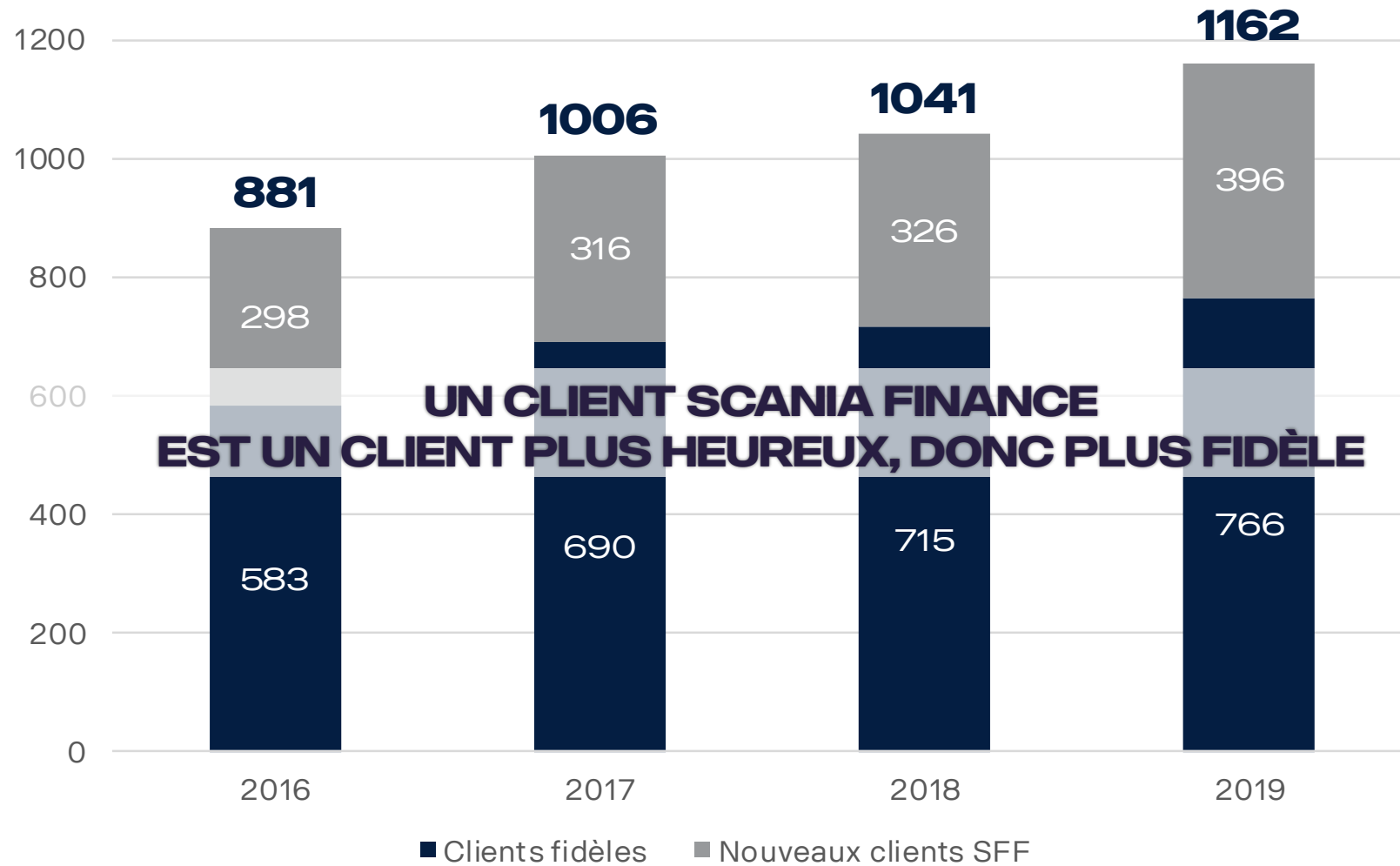



CHIFFRES 2019

ASSURANCES

SCANIA



Évolution des portefeuilles assurances

Près de 3 700 véhicules assurés par Scania sur les routes...

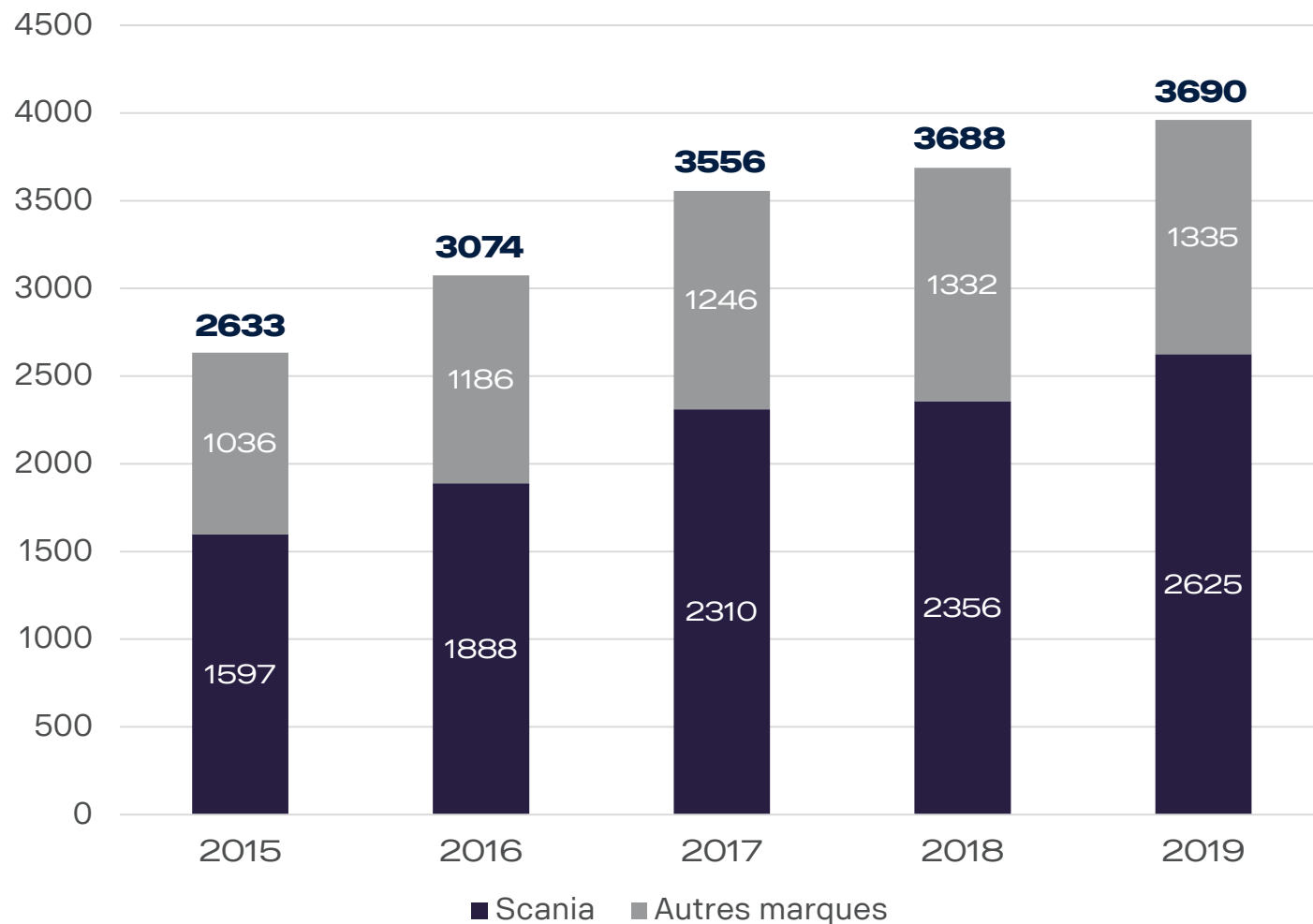

 **1 266 SINISTRES**
GÉRÉS PAR SCANIA
EN 2019

Offre DTA + RCC :



LA VISION DU PROJET

Offrir à nos clients une assurance packagée intégrant la Responsabilité Civile Circulation et la Dommages Tous Accidents



Démarches simplifiées à la souscription



Un seul contrat



Une prime fixe pendant 3 ans



Véhicule rapatrié dans le réseau Scania



Sinistre géré par des experts Scania



DIRECTEUR PRODUIT ET LOGISTIQUE

BENGT RASMUSEN



SCANIA



**DES
ÉNERGIES**

**SOLUTIONS
ALTERNATIVES**



SCANIA

PALETTE COMPLÈTE DE SOLUTIONS ÉNERGIES ALTERNATIVES

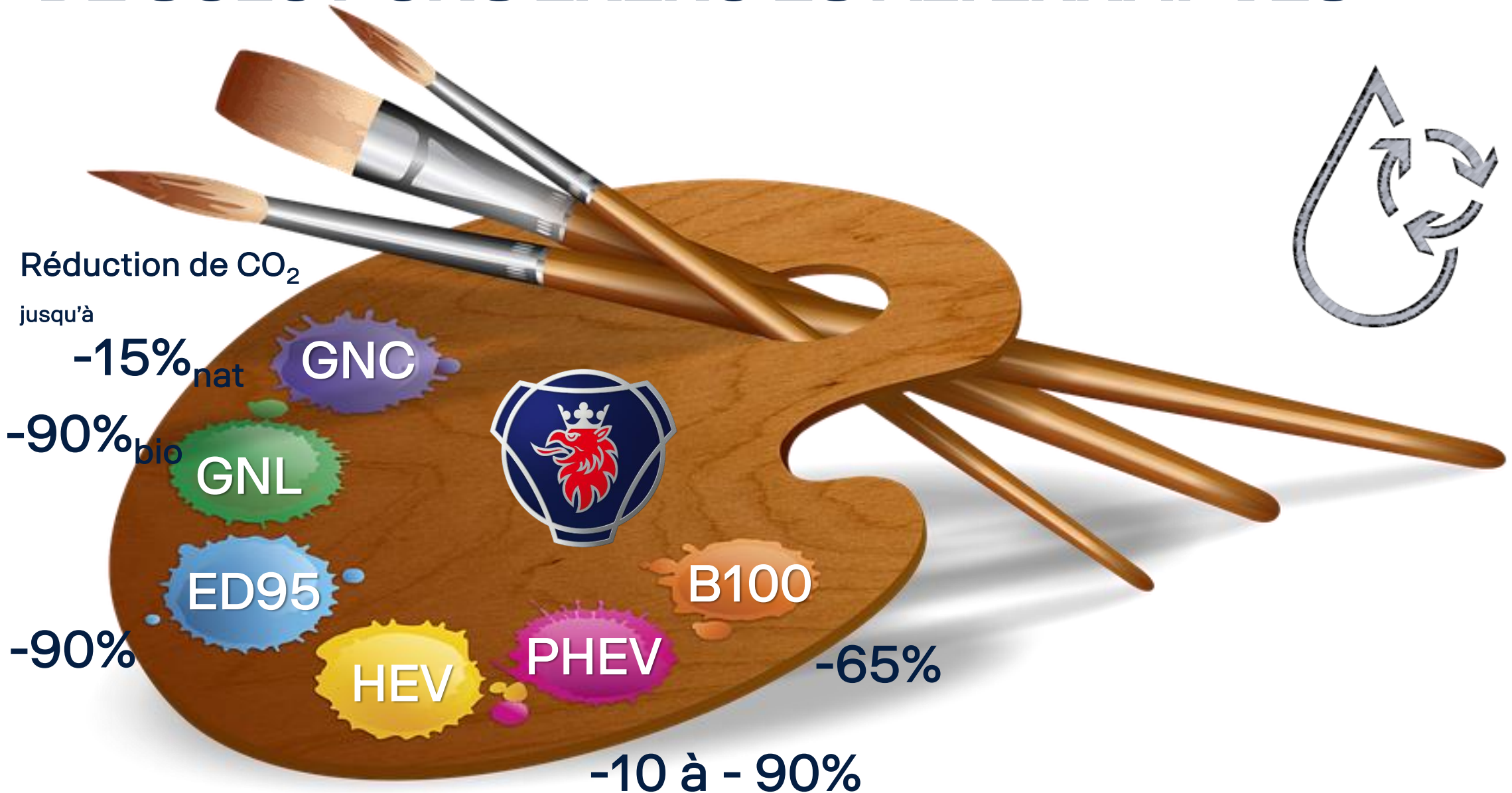

PALETTE COMPLÈTE - GAZ COMPRIMÉ

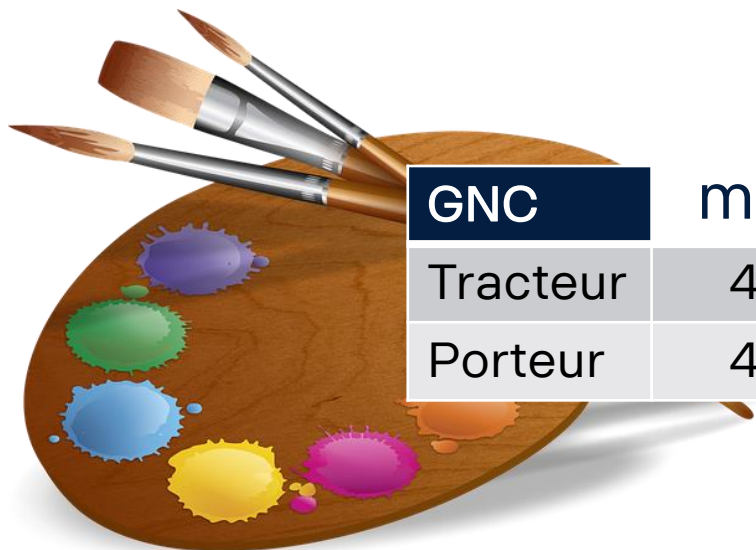

GNC	masse de gaz 100 -165 kg					
Tracteur	4x2					
Porteur	4x2	6x2	6x2*4	6x4	8x4*4	8x2/*6

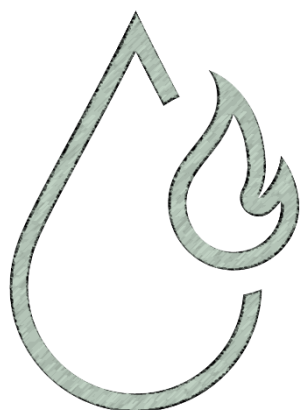

280 ch
340 ch



280 ch
340 ch



280 ch
340 ch
410 ch



410 ch

PALETTE COMPLÈTE - GAZ LIQUÉFIÉ

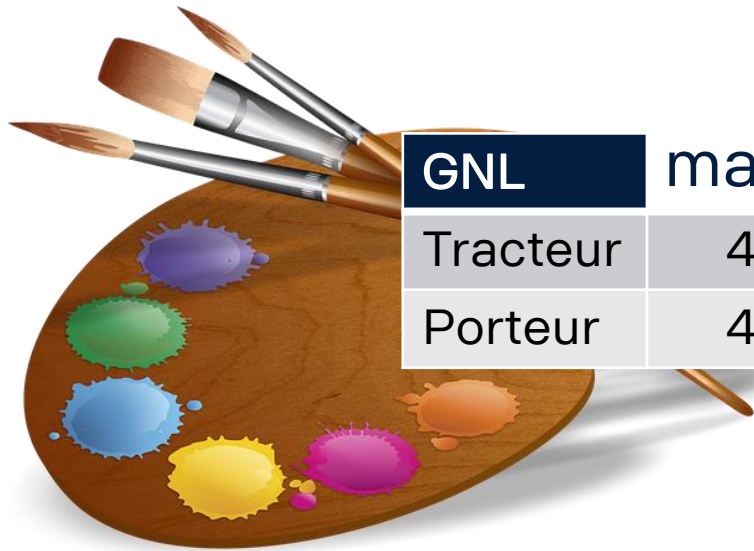

GNL masse de gaz 190 - 440 kg

Tracteur	4x2	6x2	
Porteur	4x2	6X2	6x2*4



L

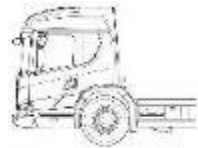

280 ch

340 ch

P



280 ch

340 ch

G



280 ch

340 ch

410 ch

R



410 ch

PALETTE COMPLÈTE – ÉTHANOL ED95

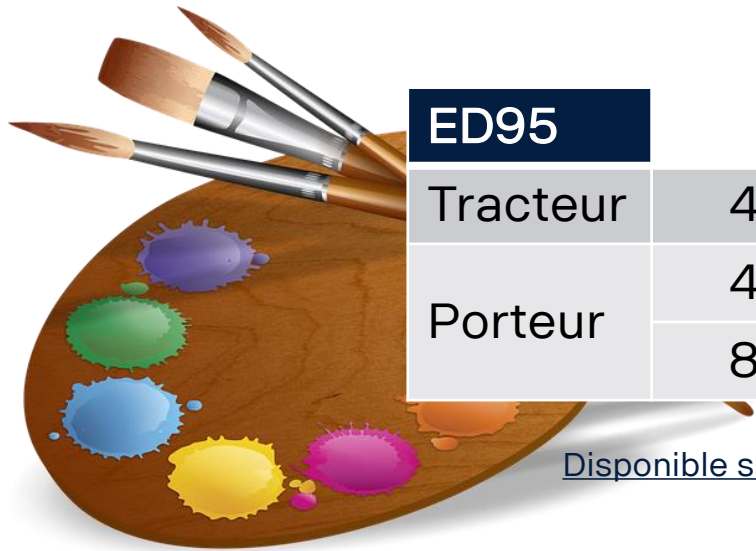

ED95							
Tracteur		4x2	6x2	6x2/2	6x2/4	6x4	
Porteur		4x2	6x2	6x2/2	6x2/4	6x2*4	6x4
		8x2	8x2/4	8x2*6	8x4	8x4*4	10x4*4

Disponible sur toutes les configurations sauf pour les 4x4 et 6x6



P



280 ch

410 ch

G



280 ch

410 ch

R



410 ch

S



410 ch

PALETTE COMPLÈTE – HYBRIDES

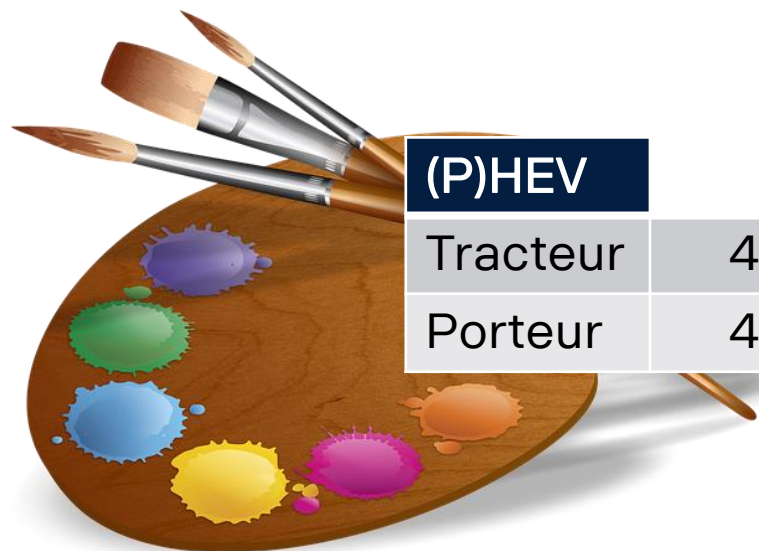

(P)HEV			
Tracteur	4x2	6x2	
Porteur	4x2	6X2	6x2*4

L



P



G



280 ch

320 ch

360 ch

280 ch

320 ch

360 ch

280 ch

320 ch

360 ch

PALETTE COMPLÈTE – BIODIESEL B100

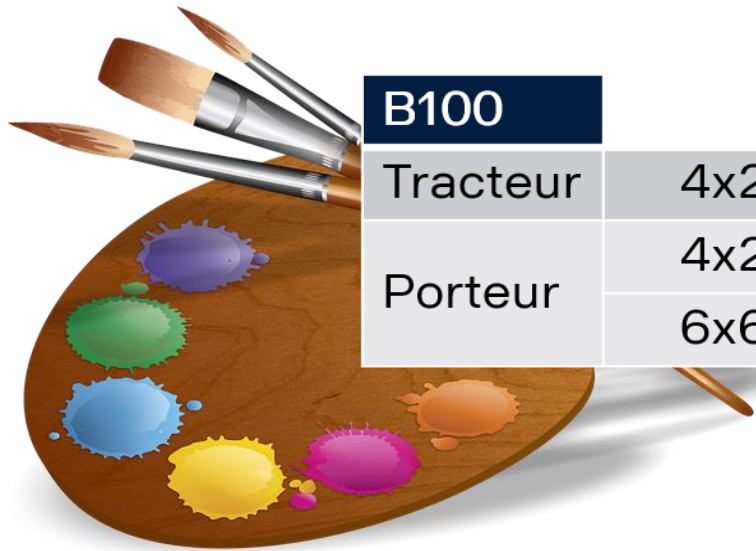

B100								
Tracteur		4x2	4x4	6x2	6x2/2	6x2/4	6x4	6x6
Porteur		4x2	4x4	6x2	6x2/2	6x2/4	6x2*4	6x4
		6x6	8x2	8x2/4	8x2*6	8x4	8x4*4	10x4*4

L

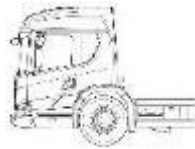

P



G



R



S

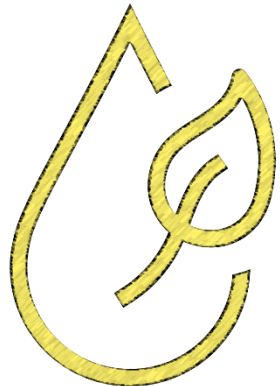

320 ch

360 ch

320 ch

360 ch

410 ch

450 ch

320 ch

360 ch

410 ch

450 ch

320 ch

360 ch

410 ch

450 ch

580 ch

410 ch

450 ch

580 ch

NOUVEAUX MOTEURS BIODIESEL B100 - 20.09 7 LITRES



250 ch

1 100Nm de 1 050 à 1 550 tr/min

280 ch

1 200Nm de 1 050 à 1 600 tr/min

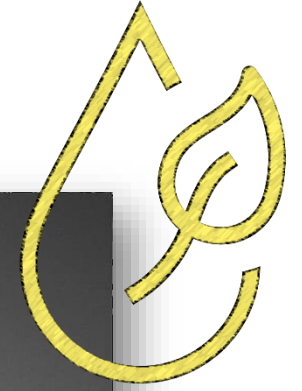
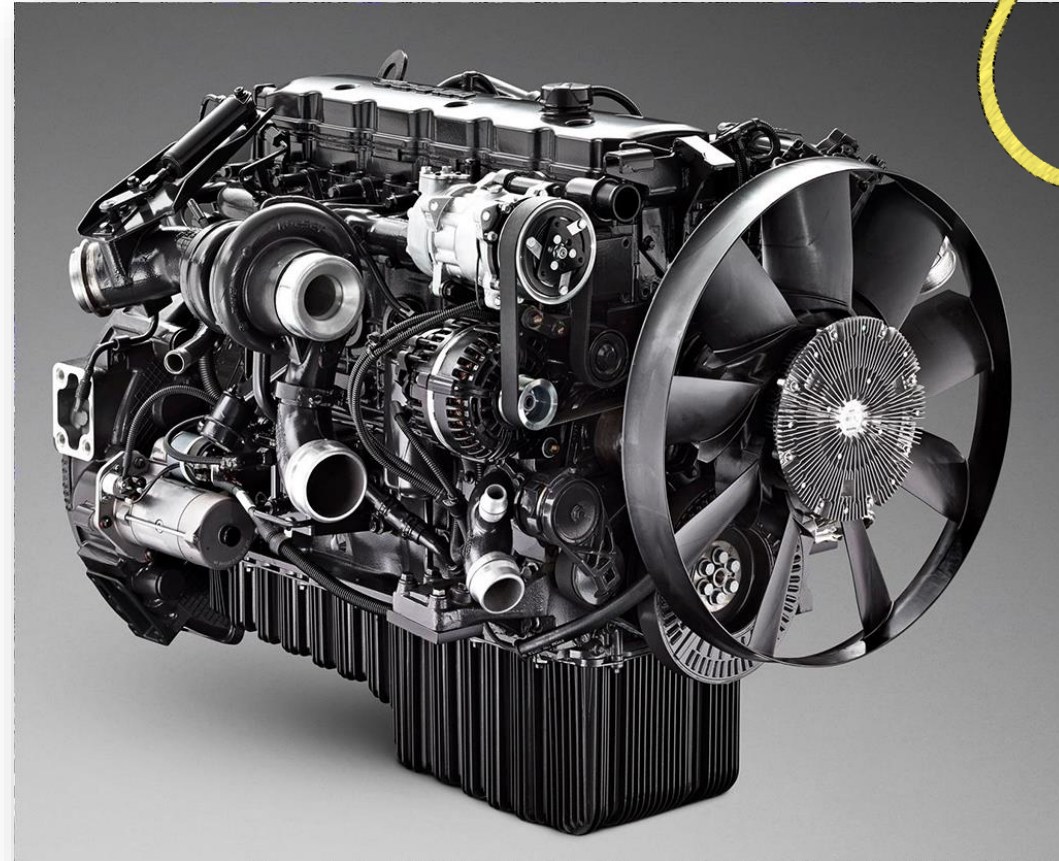
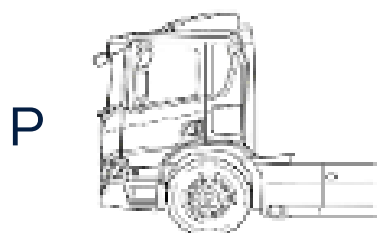
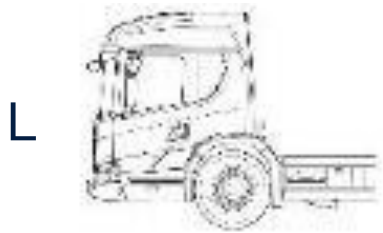

CONSTRUCTION VERS DES SOLUTIONS ALTERNATIVES



UNE GAMME COMPLÈTE DE VÉHICULES GNC DÉDIÉE À LA CONSTRUCTION



- Configurations disponibles: 4x2 / 6x2*4 / 6x4 et 8x4*4
- Chaîne cinématique 100% Scania identique au diesel
- Boîte de vitesses Opticruise avec ralentisseur hydraulique Scania
- Toute la gamme de PTO disponible sur le gaz y compris la prise pleine puissance (EK740)
- Véhicule hors route N3G possible sur 6x4
- Charge utile préservée grâce à la majoration du PTAC de 1 tonne sur les véhicules gaz

MALAXEUR GNC



✓ G 410B8x4*4NA

✓ PV = 14 200kg (gaz + 300 l eau + conducteur)

✓ 100 kg de gaz embarqué

✓ CU avec PTAC 33t = 18800kg = 8m³



BIBENNE GRUE GNC



- ✓ G 410B6x4HA XT
- ✓ Empattement 4150mm
- ✓ 150 kg de gaz embarqué
- ✓ Véhicule hors route N3G
- ✓ Ponts avec réducteurs dans les moyeux





BIBENNE GRUE GNC

- ✓ G 410B8x4*4NA XT
- ✓ Empattement 3950mm
- ✓ 120 kg de gaz embarqué



TRACTEUR CONSTRUCTION GNC



- ✓ G 410A4x2NA XT
- ✓ Empattement 3950mm
- ✓ 150 kg de gaz embarqué
- ✓ Hydraulique dos cabine



CAMIONS - ÉNERGIES ALTERNATIVES

À FIN DÉCEMBRE 2019



VÉHICULES GAZ

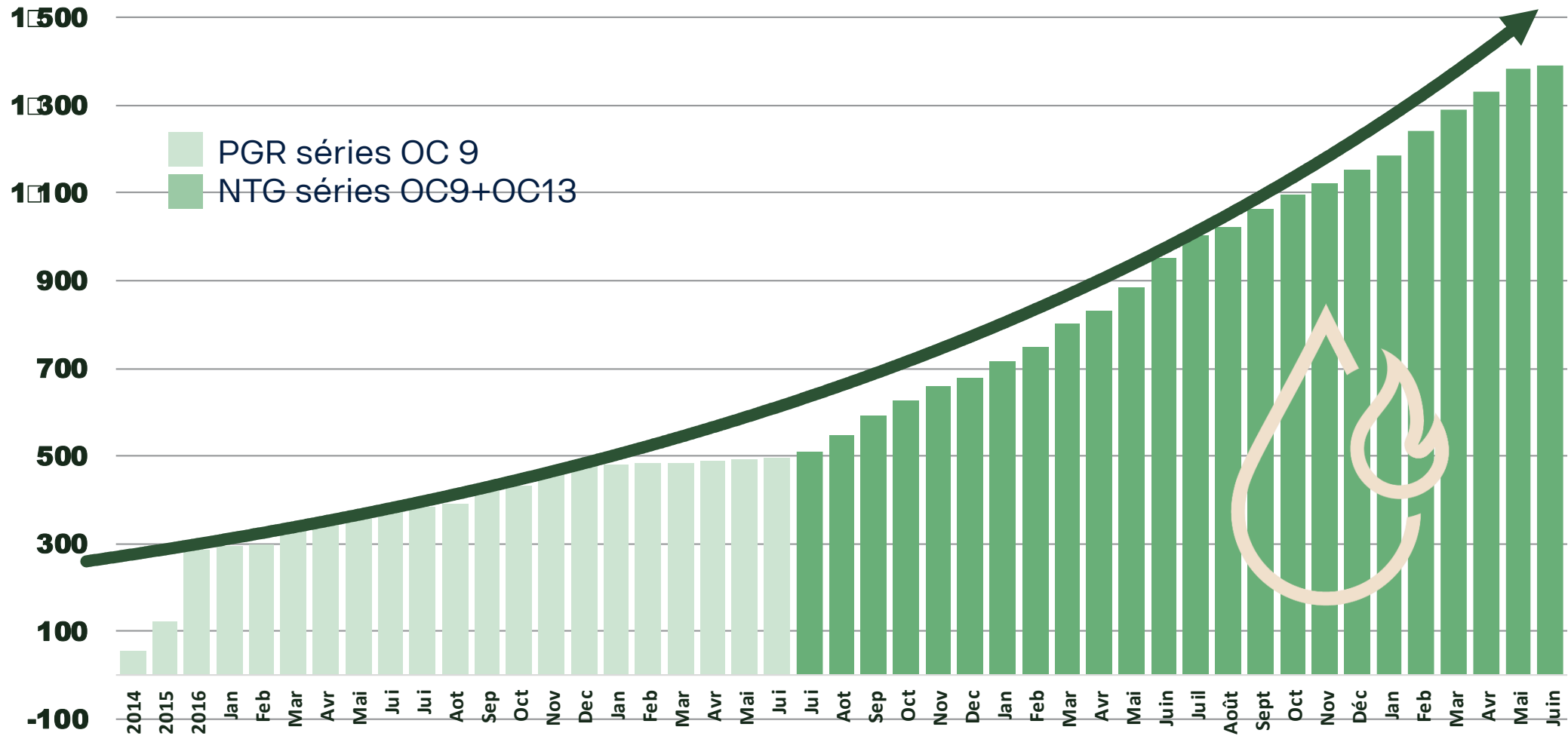

IMMATRICULATIONS 3 ANS ÉNERGIES ALTERNATIVES

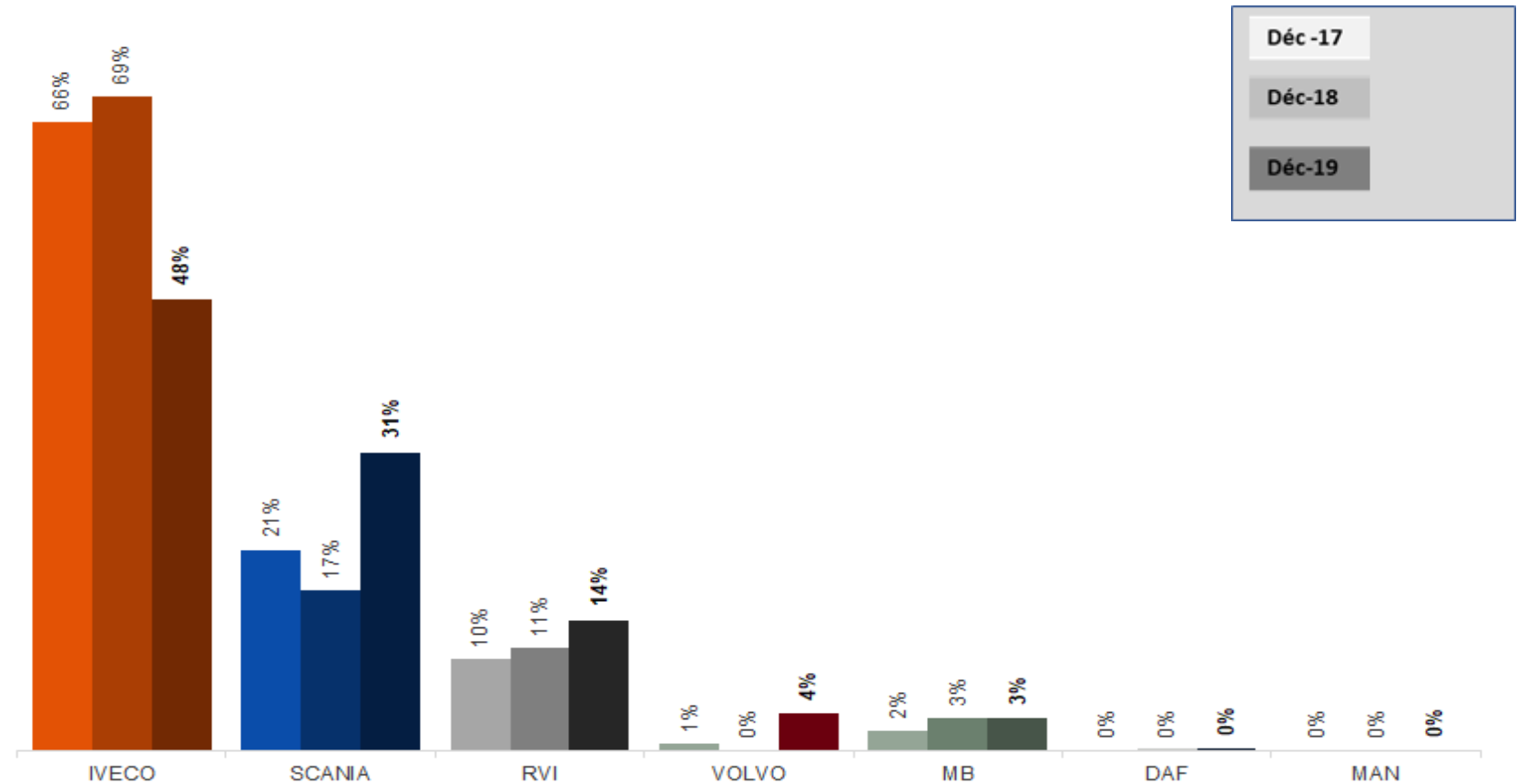
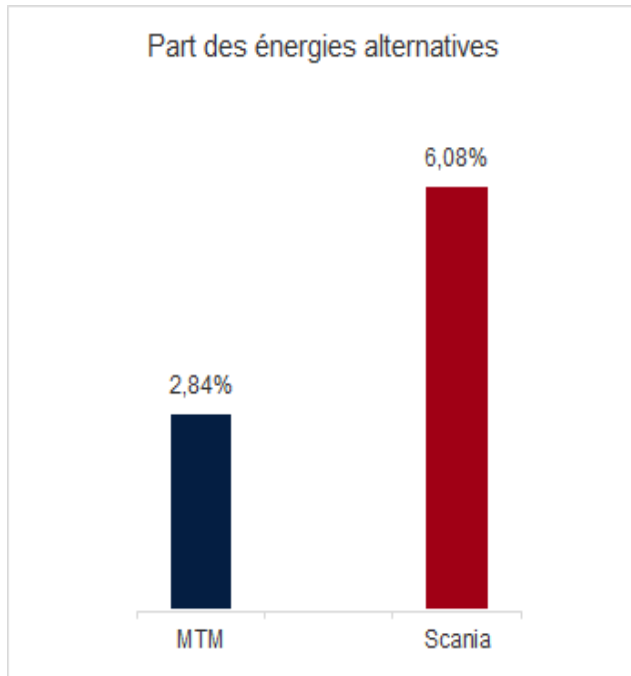

Année	Iveco	Scania	RVI	MBZ	Volvo	D.A.F.	Divers	Total
2017	535	169	78	14	6		3	805
2018	694	170	109	35		1		1009
2019	666	422	192	47	55	2		1384

IMMATRICULATIONS 3 ANS ÉNERGIES ALTERNATIVES PORTEURS

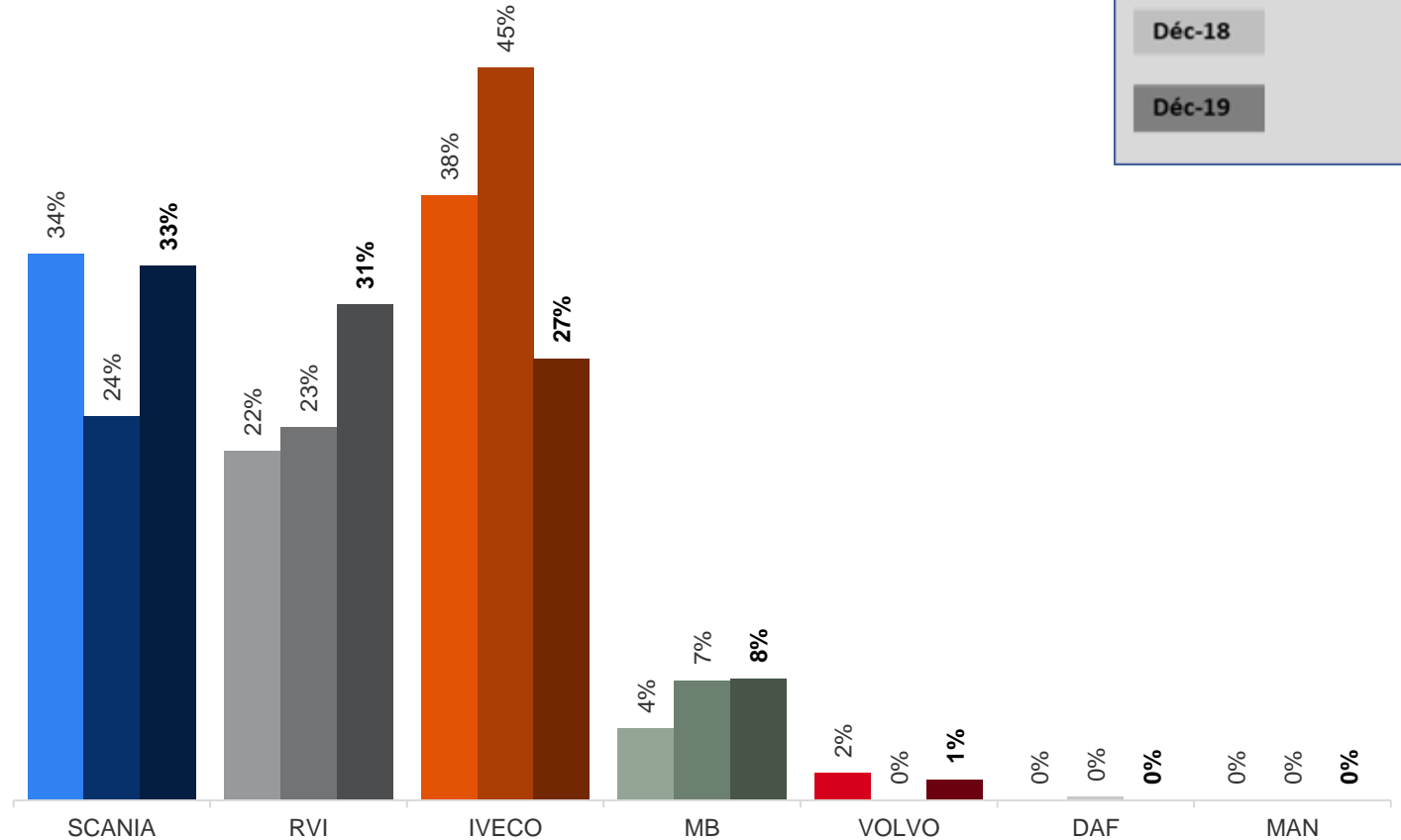
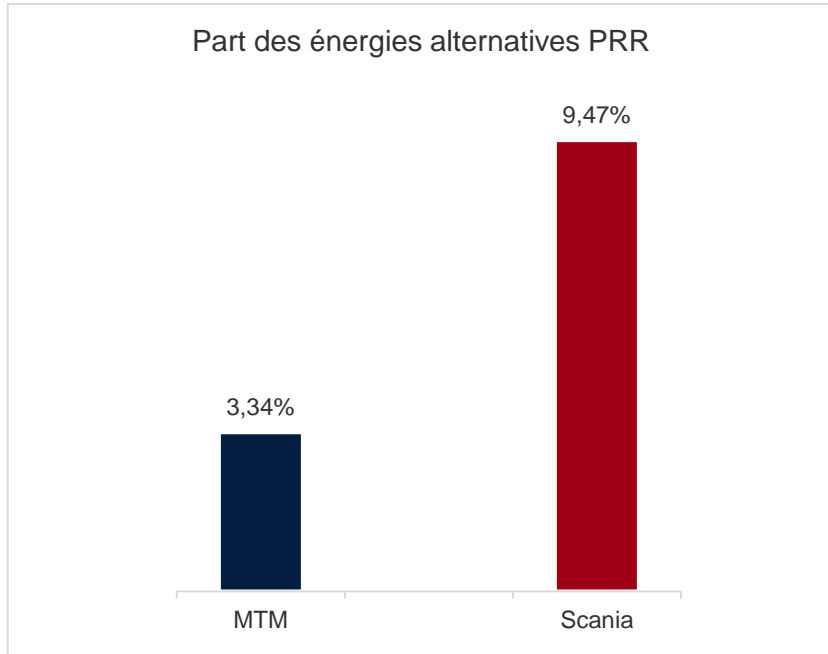

Année	Scania	Renault	Iveco	Mercedes	Volvo	D.A.F.	Divers	Total
2017	120	78	135	14	6		3	356
2018	112	109	214	35		1		471
2019	205	192	171	47	8			623

IMMATRICULATIONS 3 ANS ÉNERGIES ALTERNATIVES TRACTEURS

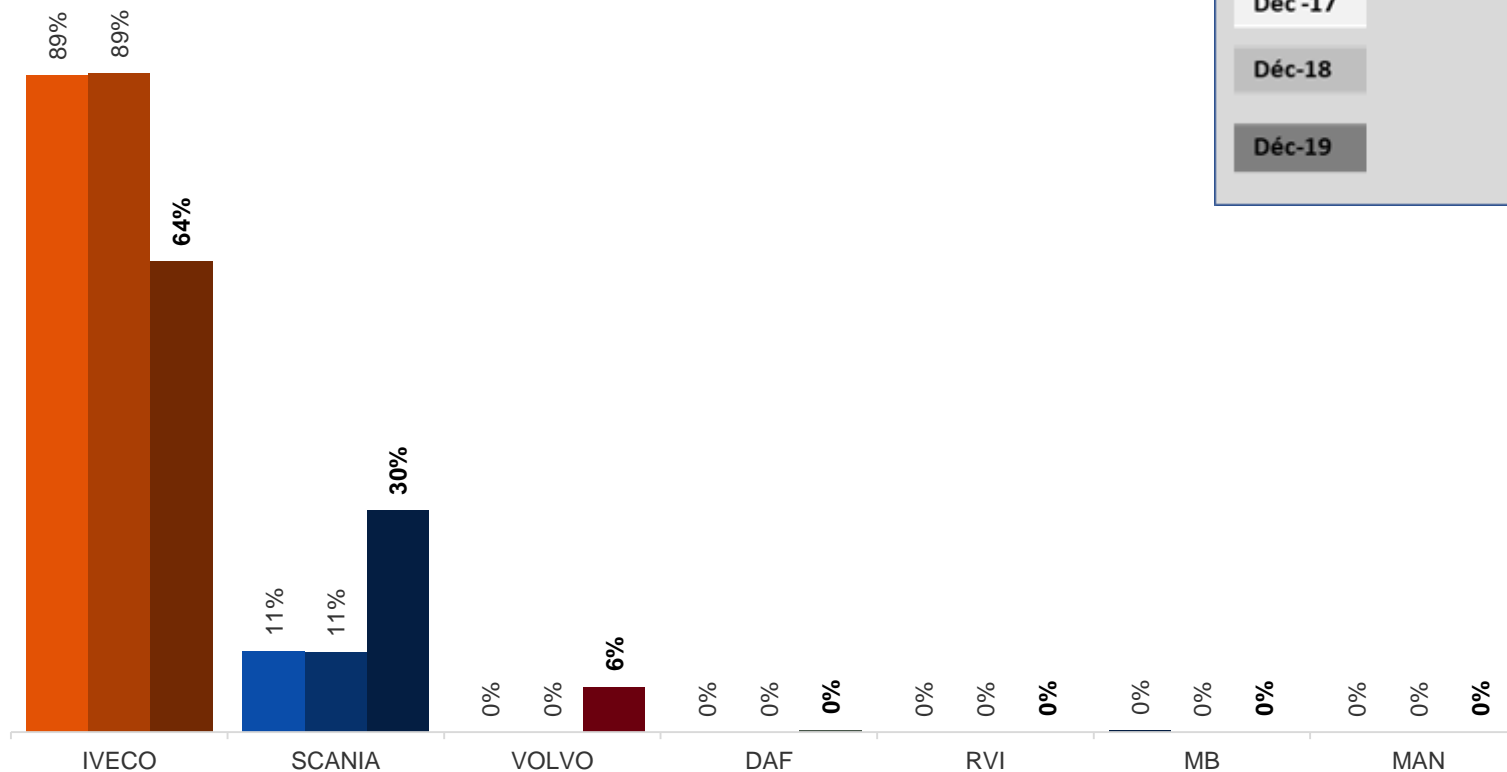
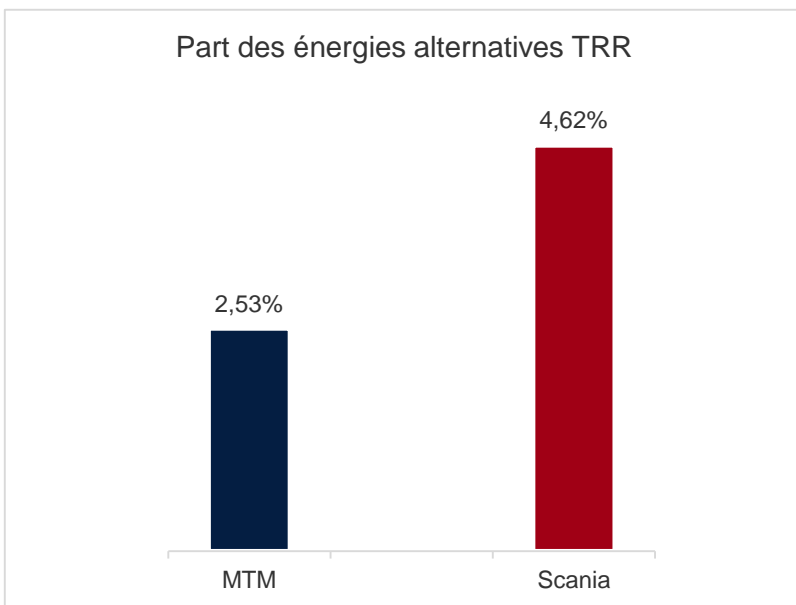
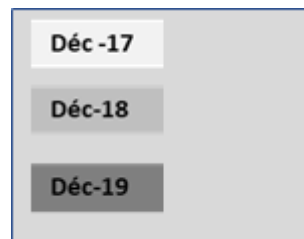

Année	Iveco	Scania	Volvo	D.A.F.	Total général
2017	400	49			449
2018	480	58			538
2019	495	217	47	2	761



DIRECTEUR RÉSEAU ET STRATÉGIE

YVES THÉPAUT



SCANIA



RÉSEAU SCANIA AVEC DÉTECTION GAZ

- 35 ateliers équipés
- 16 supplémentaires en 2020
(52% des ateliers Scania en France métropolitaine)
- Investissement moyen: 18 000 €
- Équipement compatible pour l'éthanol ED95

DETECTION	Système de détection des concentrations de gaz naturel (certifié ATEX = Atmosphère Explosif). La détection déclenche l'ouverture des exutoires de fumées et/ou la coupure électrique de l'atelier ou de la totalité du bâtiment (selon découpage électrique du bâtiment).
ALARME	Alarme visuelle et/ou sonore avec codification spécifique en fonction des seuils atteints.
CERTIFICATION	L'installation approuvée par un bureau de contrôle technique extérieur de type APAVE, DEKRA,.....

- 198 mécaniciens formés



DIRECTEUR CARS ET BUS

DAMIEN THOMINE



SCANIA



CONDUIRE LE CHANGEMENT

L'objectif Scania est de se porter vers un système de transport durable, créant ainsi un univers de mobilité plus adapté à l'entreprise, à la société et à l'environnement.



NOUVELLE GÉNÉRATION DE BUS

URBAINS / SUBURBAINS

FOCUS SUR LA R&D

Législation

Réduction des
frais de
fonctionnement

Temps de
fonctionnement
plus élevé

Augmentation
de la capacité
de passagers

Plus agréable
pour les
passagers

Amélioration
de l'espace
conducteur



CHÂSSIS - K

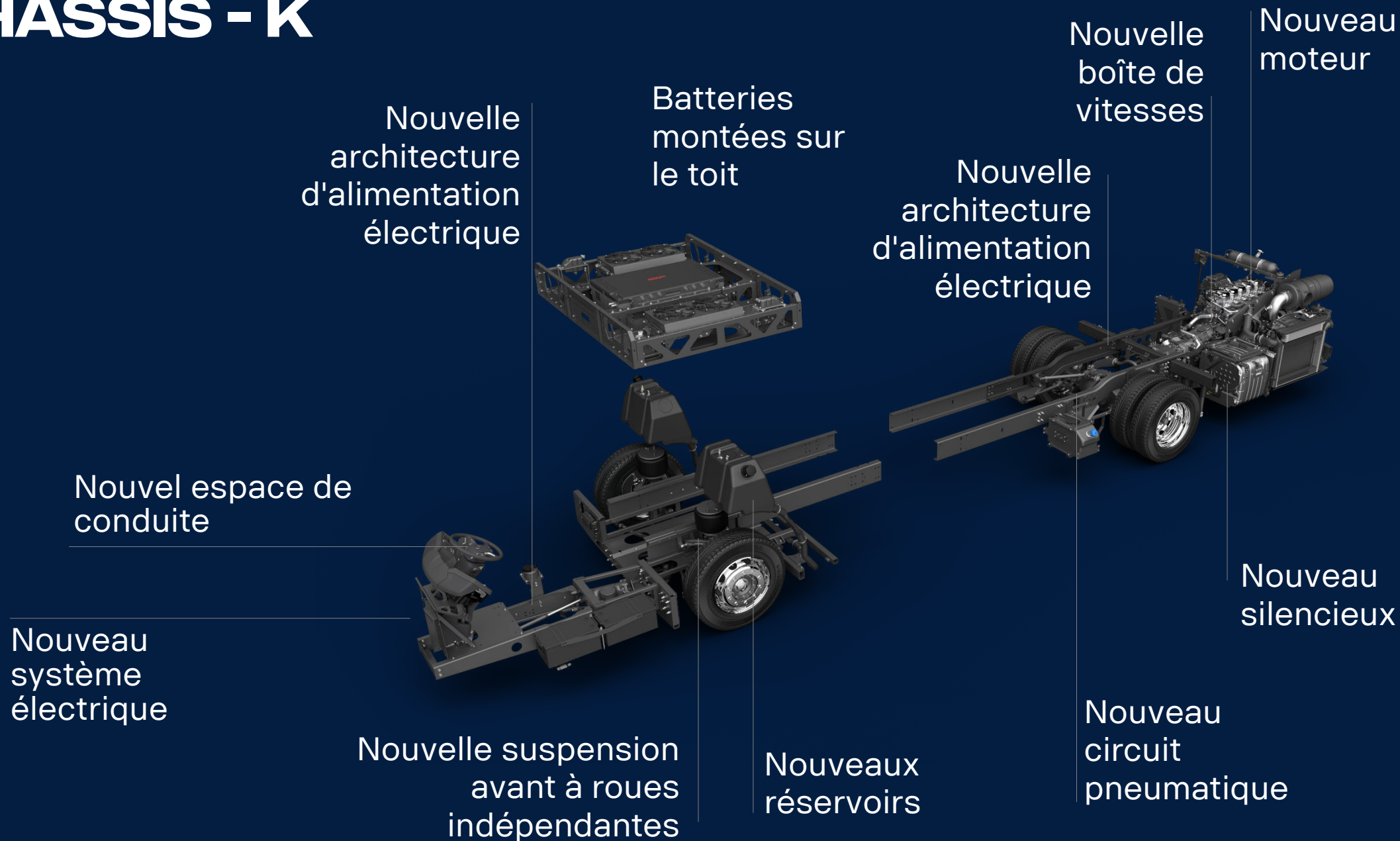

CHÂSSIS - C

4 batteries
montées sur le toit
(seulement BEV)

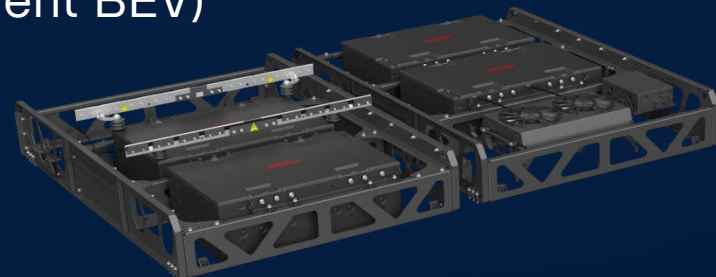

Ventilateurs
électriques de
refroidissement

(Ventilateurs
électriques pour
radiateur et
refroidisseur d'air
de suralimentation)

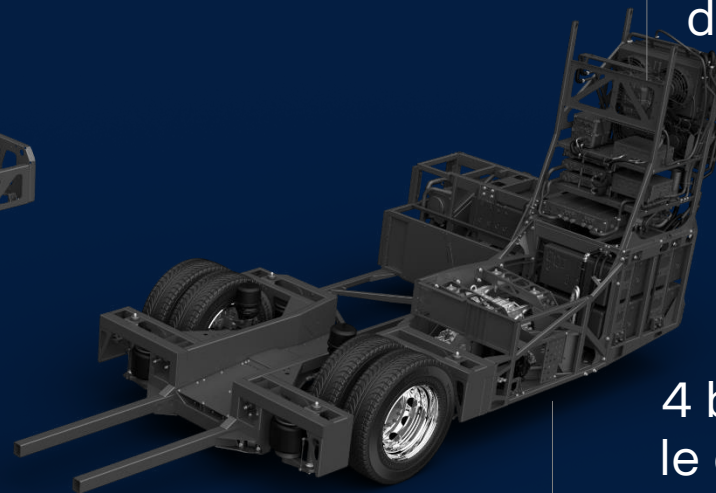

4 batteries dans
le compartiment
moteur
(uniquement BEV)

Module frontal
comme
entrée basse

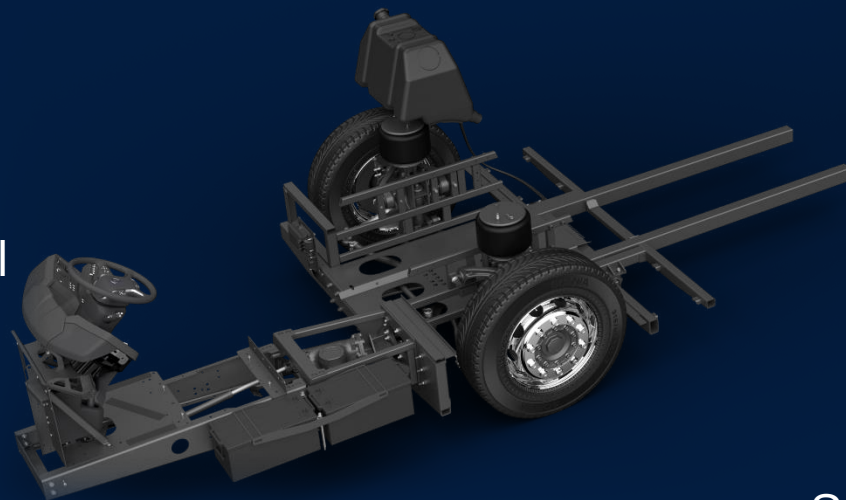

Machine
électronique
à montage
latéral

(moteur monté
latéralement)

Structure
mise à jour

CONCEPTION INTÉRIEURE

- Fluidité optimisée
- Amélioration de la propreté
- Vitres latérales basses
- Plus spacieux
- Lumineux
- Matériaux naturels
- Matériaux avec isolation phonique

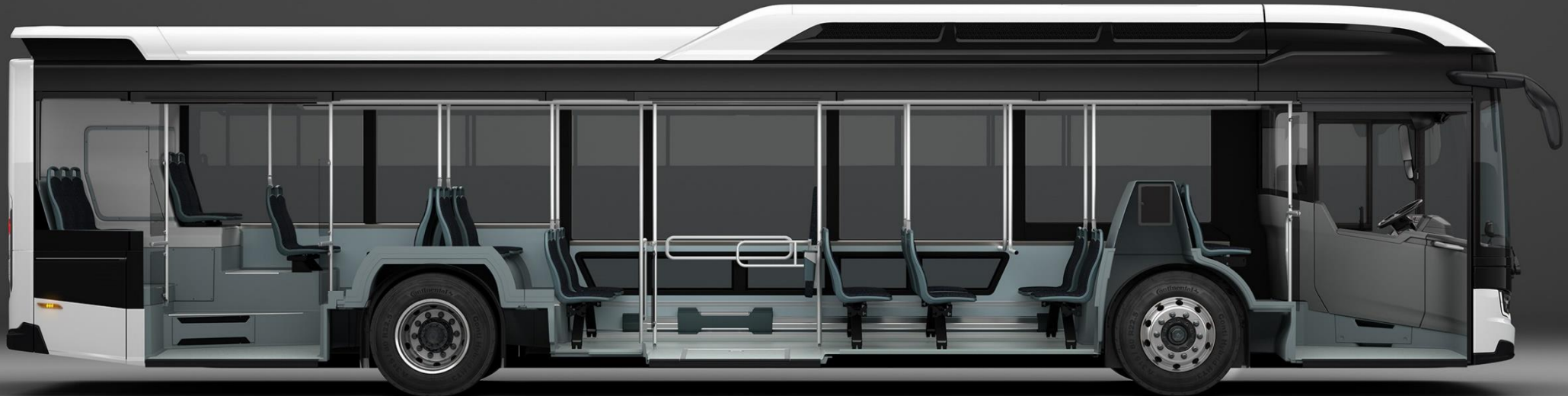

CONCEPTION EXTÉRIEURE

Design contemporain

- Amélioration globale de la qualité (éclairage et matériaux, phares, panneaux de timonerie,...)
- Centre de gravité bas
- Fenêtres basses

Réparation et entretien simplifiés

- Panneaux de protection d'angle extérieur facilement remplaçables



LA GAMME LA PLUS LARGE DE VÉHICULES À FAIBLE TENEUR EN CARBONE

URBAIN



Éthanol



Biodiesel



Gaz



Hybride



Électrique

SUBURBAIN



Éthanol



Biodiesel



Gaz



Hybride

INTERCITY



Éthanol



Biodiesel



Gaz



Hybride

OCCASIONNEL



Éthanol



Biodiesel



Gaz



LES FACTEURS AFFECTANT LA PERFORMANCE

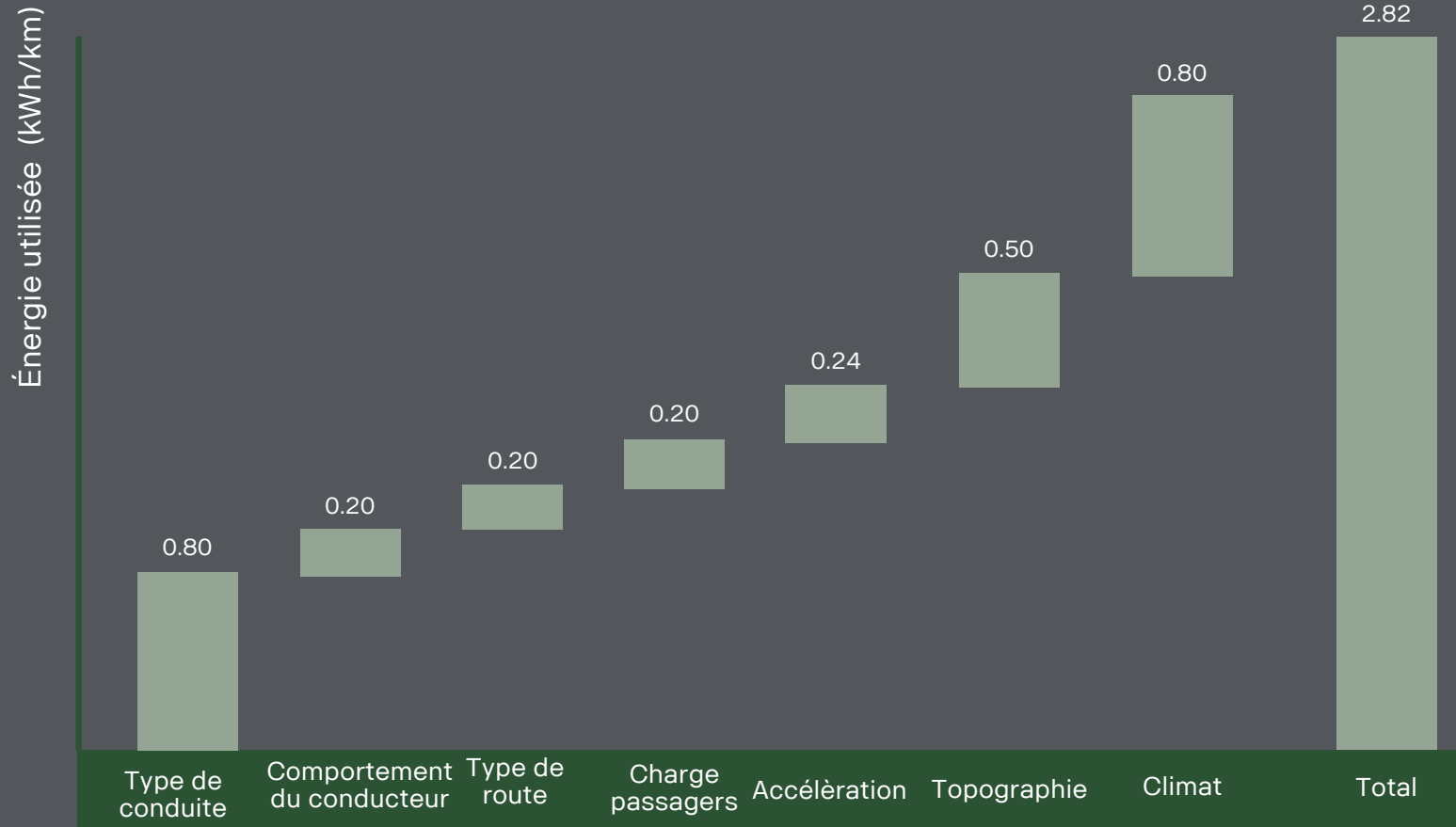

Besoin en énergie: 0.8-2.8 kWh/km

SOLUTIONS DE CHARGEMENT

CHARGEMENT PENDANT L'ITINÉRAIRE

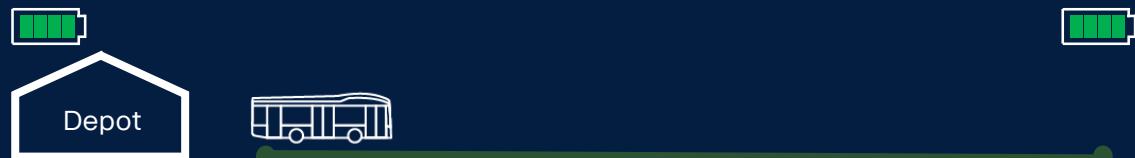

CHARGEMENT PENDANT L'ITINÉRAIRE / DÉPÔT



DÉPÔT

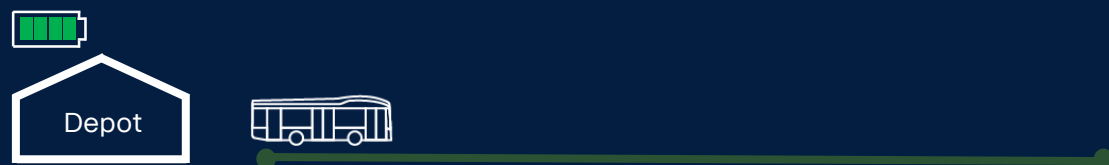

Nombre de passagers

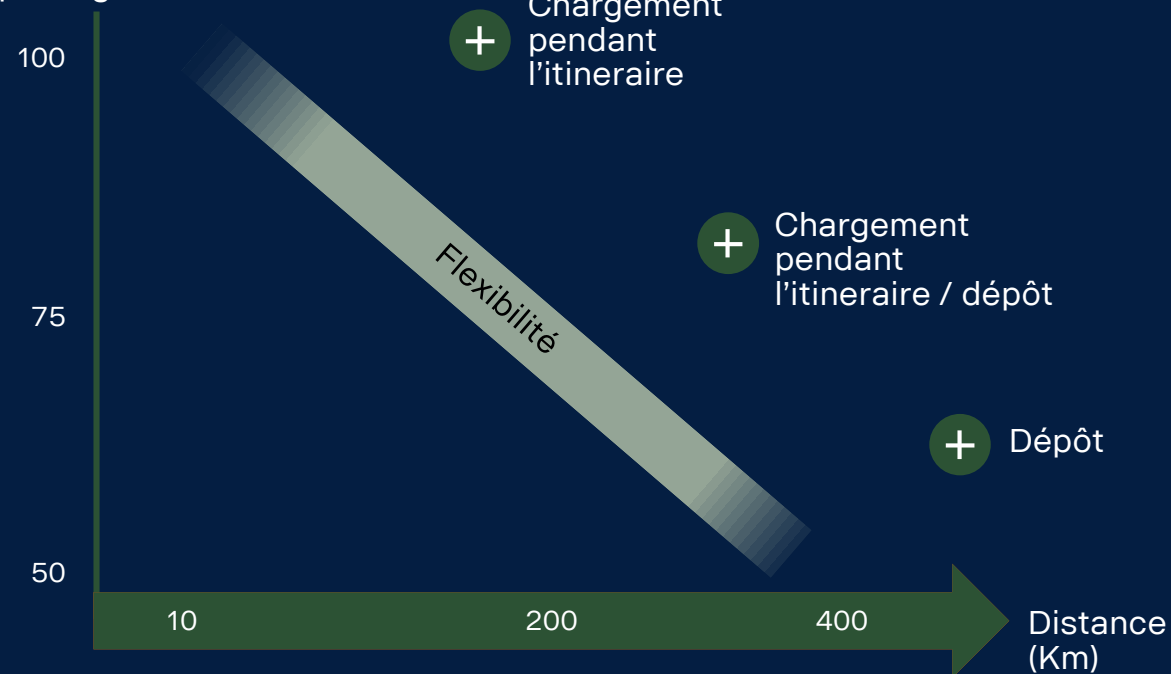

READY BUILT



SCANIA READY BUILT



Sales Portal - Véhicule complet



Autres partenaires



An aerial photograph of a white semi-truck driving on a two-lane asphalt road. The road has white dashed lane markings. The background is filled with trees in vibrant autumn colors, primarily yellow and orange. The truck is positioned in the right lane, moving towards the right side of the frame.

ADAS

*Advanced driver-assistance systems
système d'aide à la conduite*

SYSTEME SECURITE : DETECTION LATERALE



- Avertissement de collision avec un usager de la route
- Avertissement d'angle mort

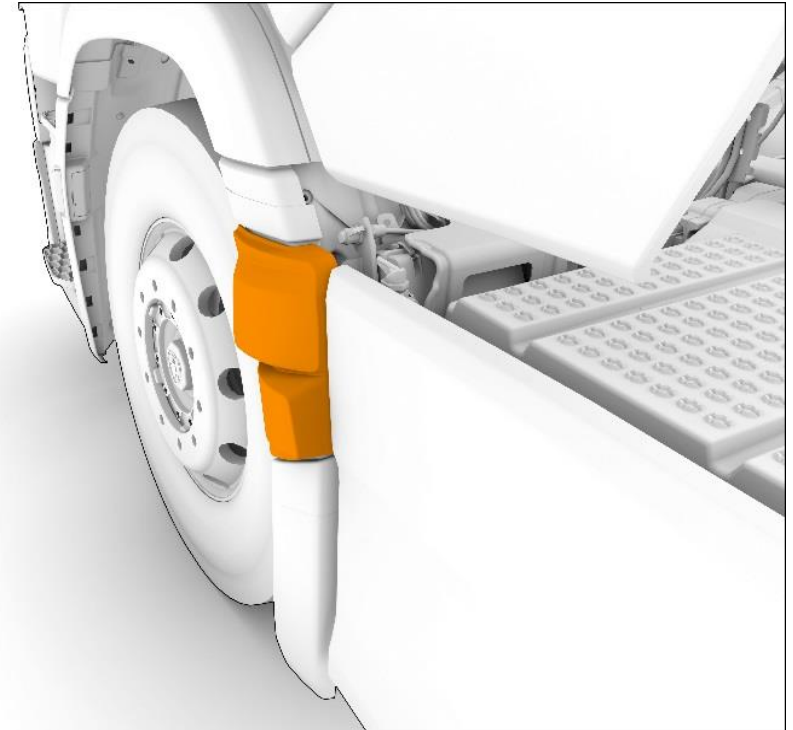
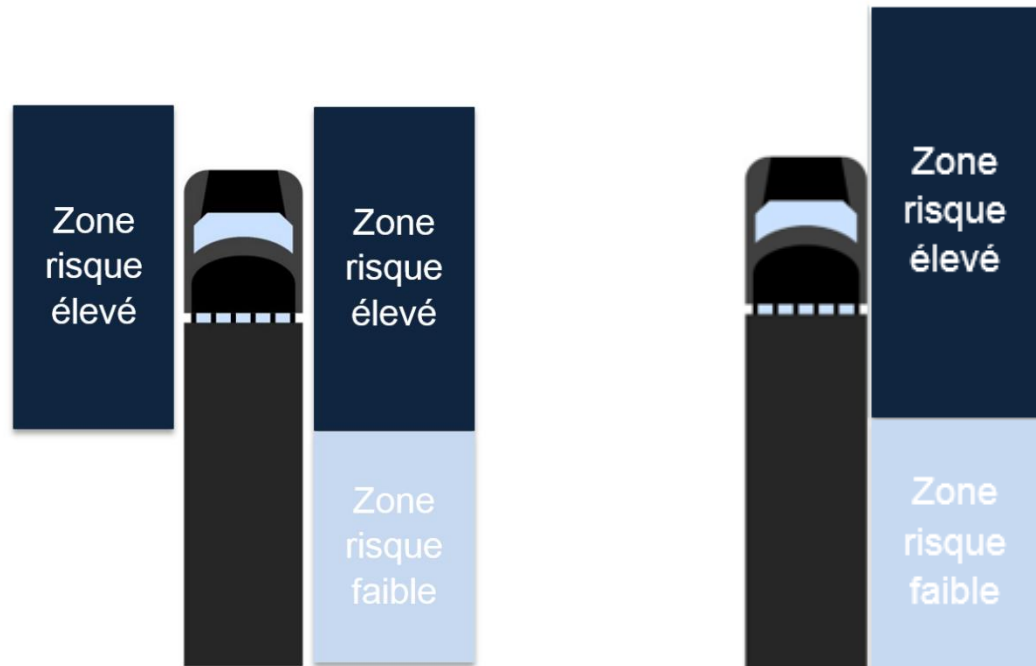

SYSTEME SECURITE : DETECTION LATERALE



Niveau 1

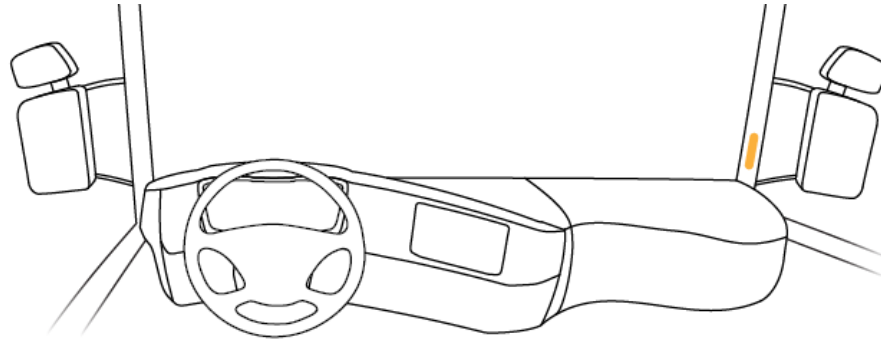

Niveau 2

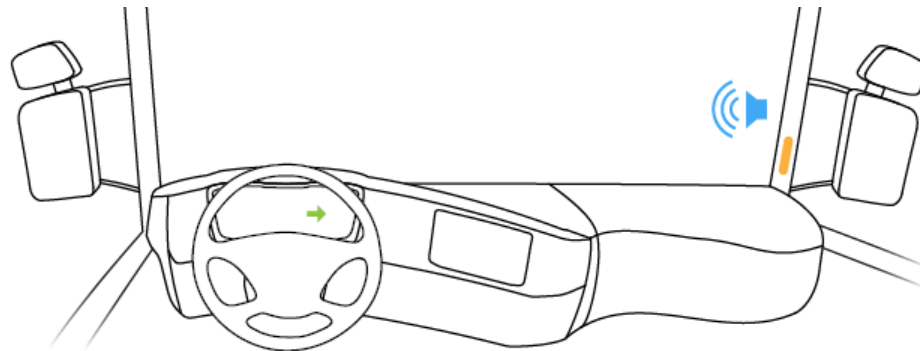

Niveau 3

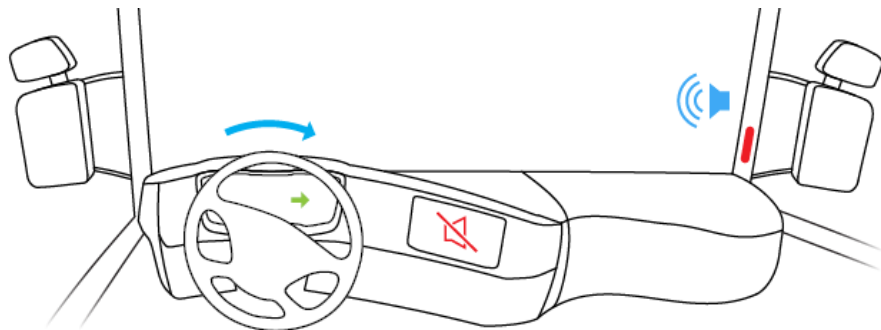



DIRECTEUR SERVICES

STÉPHANE BOIDIN



SCANIA

PERFORMANCE SERVICES

Évolution



CA Services

+ **11 %**

CA Main d'œuvre

+ **12 %**

CA Pièces

+ **12 %**

CONTRATS DE SERVICES

Ventes



CONNECTIVITÉ

Nombre de châssis connectés



- Kilométrage
- Localisation
- Géofencing
- Paramètres de conduite
- Consommation
- Paramètres d'exploitation
- Codes défauts
- Usures d'organes
- Maintenance Flexible

70%
du parc 10 ans
connecté

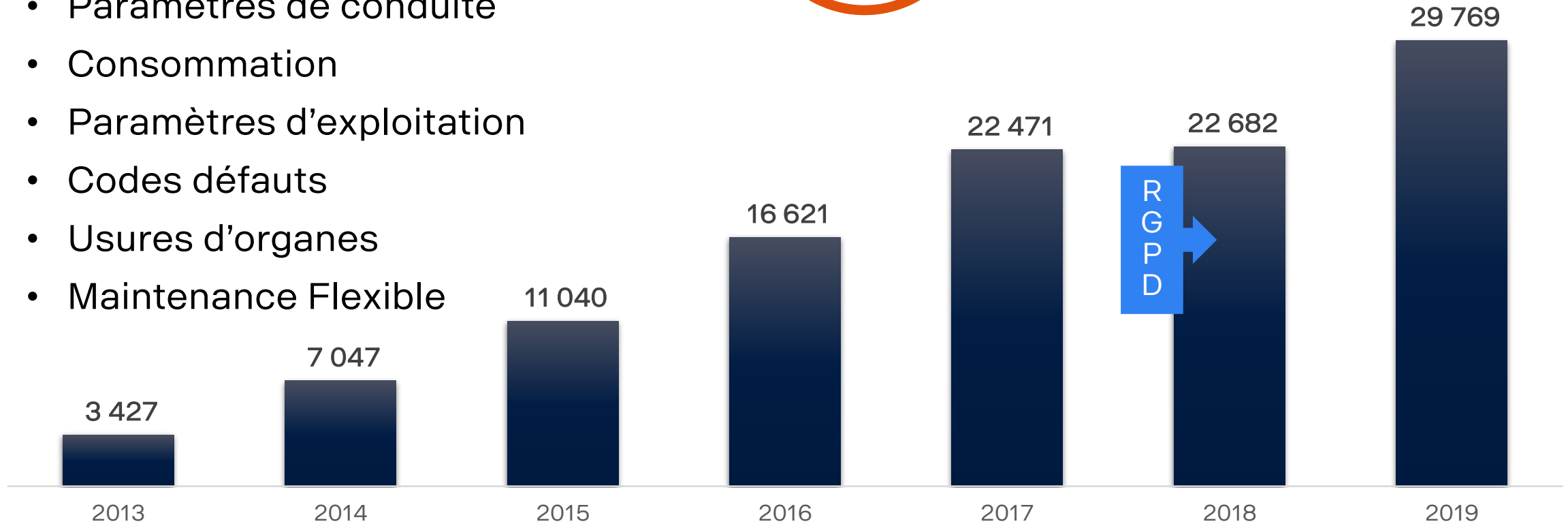



ÉCO-CONDUITE

Offres 2020 Éco-conduite - VN

NTG

Mise en main

Formation

Box contrôle 3 mois

3 Coaching



XT

Mise en main

Formation

GAMME URBAINE

Mise en main



Connectivité



5 à 7 %



DIMINUTION DE LA CONSOMMATION



RÉDUISEZ SENSIBLEMENT VOS ÉMISSIONS DE CO₂ ET VOTRE IMPACT ENVIRONNEMENTAL.



SÉCURITÉ



OPTIMISATION DES COÛTS D'EXPLOITATIONS



AUGMENTATION DE LA RENTABILITÉ

40 Formateurs

6 000 jours de formations

7 300 coaching

1 400 Box pour coaching (2019)

51 formateurs d'entreprises



SCANIA TRAILER CONTROL



- Localisation des remorques
- Localisation de tout matériel roulant (VL, engines...)
- Intégration dans le portail Scania Fleet Management
- Assistance à la maintenance en fonction du kilométrage



SCANIA DRIVER EVALUATION

- Nouveau produit de la gamme Services Connectés Scania
- Module d'analyse comportementale de la conduite
- Compare les conducteurs entre eux sur une base nationale 'France'
- L'activité du conducteur est prise en compte dans l'analyse



MAINTENANCE FLEXIBLE



- Permet d'améliorer la disponibilité et de développer les activités de service



CONDITIONS D'EXPLOITATION

De nombreux facteurs peuvent influencer sur les intervalles et sur les interventions à réaliser à chaque visite.

 CONSOMMATION DE CARBURANT	 TOPOLOGIE	 HUMIDITÉ ET SALAGE
 FRÉQUENCES DES ARRÊTS ET REDÉMARRAGES	 QUALITÉ DU CARBURANT	 RALENTI
 POUSSIÈRE, SALETÉ ET NEIGE	 ROUTES DIFFICILES	



MAINTENANCE FLEXIBLE

d'une maintenance périodique à flexible

4 PROGRAMMES
X-S-M-L



100 OPÉRATIONS UNITAIRES
1 -> 100





DIRECTEUR SCANIA RENT & SCANIA USED TRUCKS

PASCAL LE BOURDAIS



SCANIA

SCANIA RENT ÉNERGIES ALTERNATIVES



SCANIA RENT
LOUEZSCANIA.FR



- Parc France : ~ 2 300 véhicules en location
- Parc en progression : + 15 % en 2018 / + 15 % en 2019
- Volume d'affaires : + 19 % en 2018 / + 12 % en 2019
- Parc en énergies alternatives : 5% du parc en 2018 / 8% du parc en 2019
- 35 % du parc en location courte durée



- Augmenter notre flotte LLD de 15%
- Se développer sur les métiers du déchet et des travaux publics (bras et bennes idem 2019)
- Lancer la location courte durée sur les porteurs ÉNERGIES ALTERNATIVES pour la distribution régionale
- Accompagner le réseau privé pour le développement de son parc

VÉHICULES D'OCCASION





SCANIA V.O BILAN 2019

- Mise en place des centres « Scania Used Corner »
- Augmentation des ventes de + 24 % grâce à nos centres « Scania Used Corner »
- Favoriser le maintien des V.O en France
- 75 % de nos ventes en 2019 ont été faites à des clients finaux
- Mise en place d'une expertise DEKRA sur tous les V.O pour valoriser la qualité



SCANIA V.O OBJECTIFS 2020

- Réajuster le prix des reprises sur un marché très volatile
- Anticiper les retours de buybacks et reprises
- Augmenter le négoce
- Utiliser Sales Force



ROULEZ EN SCANIA

895 € HT* à partir de /MOIS

SANS APPORT



Photo non contractuelle

► R 410 LA 4X2 - Euro 6

► Scania Approved
- révisé par le
réseau scania
- garantie totale 1 an¹

► 3 ans de
maintenance
incluse

► Équipements :
retarder, opticroise,
climatisation et
chauffage autonome

► Pack assurances²

SCANIA USED CORNER

☎ Contactez le 02 41 41 32 93

Loyer de 895 € HT par mois, sur la base de 36 loyers. Sous réserve d'acceptation du dossier par le comité de crédit Scania Finance France. Schéma financier intégrant l'accord de maintenance. 1 Détail du label auprès des Scania Used Corners participants. Offre valable sur une sélection de véhicules jusqu'à épuisement des stocks. Offre soumise aux conditions générales du contrat. 2 L'assurance Responsabilité Civile Circulation doit obligatoirement être souscrite dans le cadre de la police flotte. L'assurance emprunteur reste sous réserve d'acceptation par la compagnie d'assurance AXA France Vie. La convention AERAS est destinée à faciliter l'accès à l'assurance et à l'emprunt des personnes présentant un risque de santé aggravé. Pour plus d'information : <http://scania-info.fr/> / scania.location@scania.com - www.scania.com - Scania Location S.A.S. - CS 50928, 49009 Angers Cedex 01 - N° d'immatriculation ORIAS 07 003 039, www.orias.fr

INVESTISSEMENTS RÉSEAU

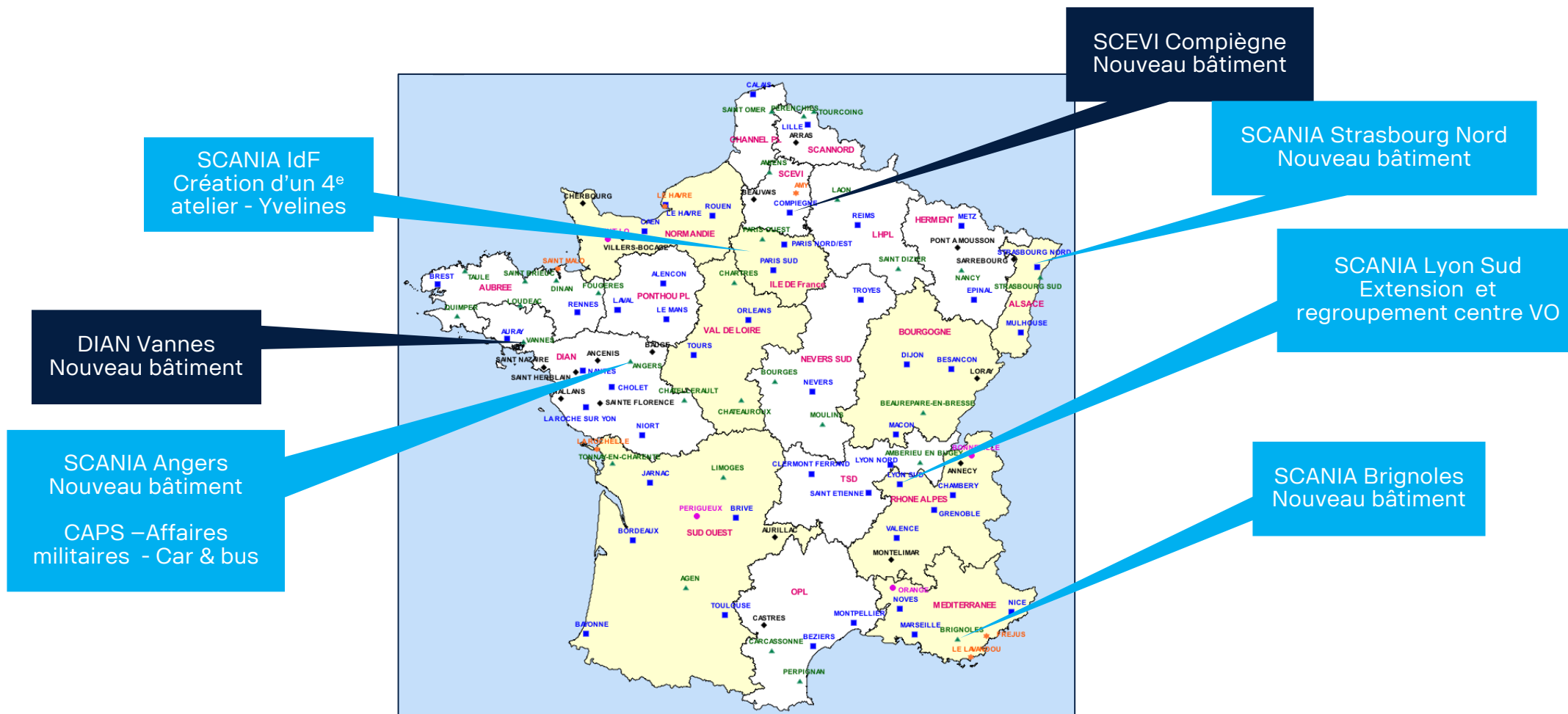

RESSOURCES

Evolution des effectifs sur 4 ans

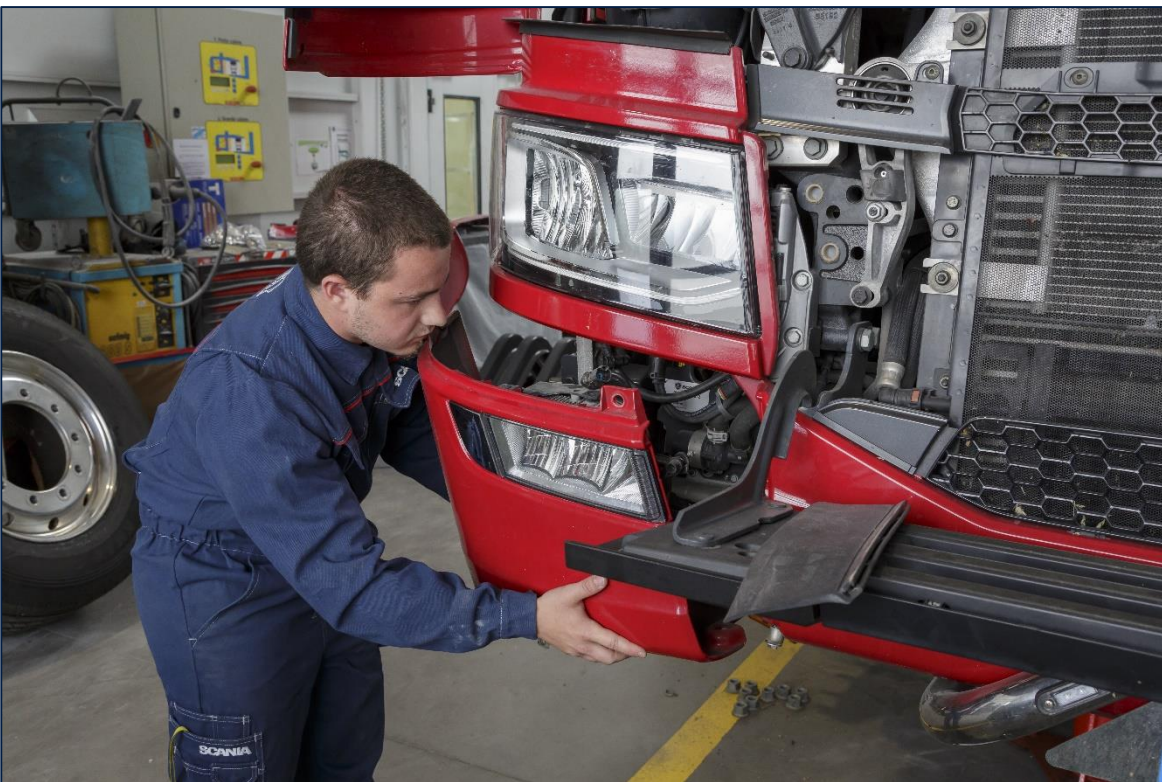

Mécaniciens + **26 %**

Service support + **33 %**



SCANIA = ENTREPRISE QUI RECRUTE

D'ICI 2025 :



Effectif
global
+ 25 %

Effectif
techniciens
+ 50 %

Recruter
3 techniciens
par semaine



SCANIA = ENTREPRISE FORMATRICE

12,6 %
effectif=
alternants

+ 55 %
en 4 ans

couvre
30 %
recrute-
ments





3^{eme} certification TOP EMPLOYER !





ACCOMPAGNEMENT CLIENTS

Scania Finance accompagne ses clients pendant la crise



SFF n'est pas une banque et ne bénéficie pas du soutien de l'Etat ou de BPI

Contact systématique avec le client pour se coordonner avec lui par rapport à ses autres partenaires

SFF offre et préconise le report jusqu'à 3 mois max sur CB (crédit-bail) et CC (crédit classique)

- ▶ Pour les véhicules qui ne roulent pas
- ▶ Durée des contrats prolongée au terme
- ▶ Pas de pénalité



Option ZEN

Possibilité de repousser ~~2~~ **3** loyers par an en fin de contrat

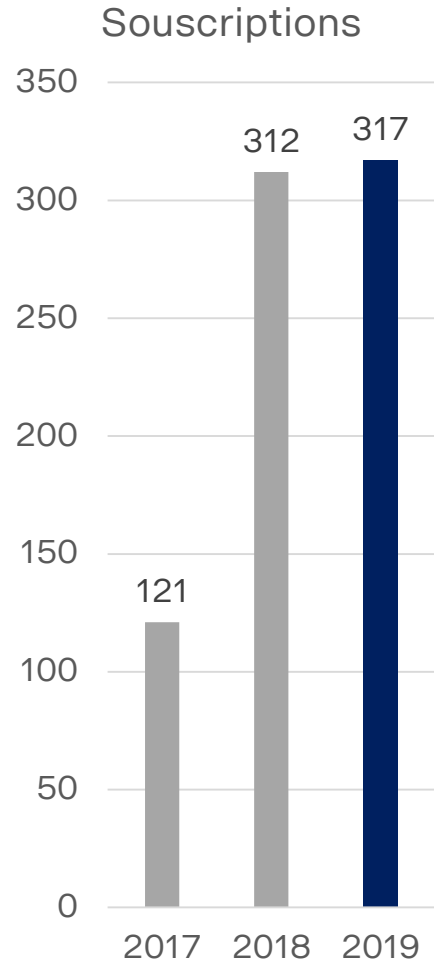

Les situations dans lesquelles ZEN peut être très utile

En cas de coups durs :



Intempéries, inondations



Baisse subite de l'activité



Perte d'un client



Réorganisation de l'entreprise*

Mais aussi quand ça va bien :

- Rachat d'une activité ou d'une société
- Besoin de cash flow pour lancer une nouvelle activité
- Augmentation de la flotte ou du nombre de véhicules en financement

Avantages clients



Sérénité



Protection



Économies

Énergies alternatives

40%
de
suramortissement

LA VISION DU PROJET

Être force de proposition vis-à-vis de nos clients pour trouver des leviers permettant d'améliorer leur coût de détention :

98 VÉHICULES FINANCÉS

42 VÉHICULES GNL SUBVENTIONNÉS PAR L'EUROPE
JUSQU'À 6 000 €



Le suramortissement



La durée
de détention



Les modalités de
financement et
d'assurances



Les coûts de revient
des véhicules aux
carburants alternatifs



Véhicules d'occasion

292
véhicules d'occasion
financés en 2019

OBJECTIF

**Accompagner Scania France dans
le développement du marché de l'occasion**



**Intégration de SFF
dans E-Stock**
Proposition de
financement et
d'assurances

**Scania Finance
peut vendre,
financer et
assurer les
véhicules
d'occasion**



**Offre de location
à 895 € HT**
Tracteur routier
Euro 6 LA 4X2

**ROULEZ EN
SCANIA** **895€ HT***
à partir de /MOIS

SANS APPORT



● R 410 LA 4X2 - Euro 6

● Scania Approved
- révisé par le
réseau scania
- garantie totale 1 an¹

● 3 ans de
maintenance
incluse

● Équipements :
retarder, opticroise,
climatisation et
chauffage autonome

● Pack assurances²

Photo non contractuelle

E-signature

LA VISION DU PROJET

Améliorer et amplifier l'expérience client chez Scania



AVANTAGES CLIENTS



Rapide, simple
et intuitif



Suppression des
délais postaux



Possibilité
d'archivage
immédiat des
documents signés



Signature
possible de
partout et depuis
tout support



Un seul
exemplaire par
contrat, sans
paraphe et cachet

LES NOUVEAUTÉS



Contrats de
maintenance et
réparation



Assurances
liées à un
financement



Assurances hors
financement

EN DÉVELOPPEMENT



Portail clients



Satisfaction
de nos **clients**



8,6/10

Satisfaction
de notre **réseau**



9,4/10

Satisfaction
autour de la **e-signature**



9,2/10





TRANSFORMATION



Vision Scania Finance 2020 - 2022



NOUS VOULONS DEVENIR, DURABLEMENT, UNE SOCIÉTÉ QUI SOIT :



ATTRACTIVE



PREMIUM



CONNECTÉE



INNOVANTE

POUR SES CLIENTS, EMPLOYÉS,
PARTENAIRES ET ACTIONNAIRES

La transformation digitale Scania est souhaitée et s'appuie sur 3 dimensions



Les process



OPÉRATIONNELLE
“Créer un effet levier pour plus d'efficacité et d'efficience “

Nos clients
Nos équipes
Nos partenaires



HUMAINE
“Connecter la performance au bien être”

Les data



TECHNOLOGIQUE
“La Data, c'est la cellule souche Scania digital “

TCO – coût de détention

LA VISION DU PROJET

Nous avons un rôle vital pour aider nos clients à décider de leurs investissements



OBJECTIFS



Sensibiliser



Amener la discussion sur les énergies alternatives



Passer le relais à SFF



Prouver que l'offre Scania est la plus complète



Sortir de la discussion prix



VIDÉO DISPONIBLE SUR YOUTUBE



www.scania.fr/confpresse2020



CONFÉRENCE PRESSE SCANIA
27/03/2020

**MERCI POUR VOTRE
ATTENTION**

SCANIA