



NÁKLADNÍ VOZIDLO S PLYNOVÝM MOTOREM O OBJEMU 13 L

SCANIA



Specifikace rozsahu základního vybavení

410 k 2 000 Nm

**Třináctilitrový
motor s Ottovým
cyklem**

Řadový šestiválec

**Splňuje
požadavky
těžkého provozu**

CNG/CBG

Scania Opticruise

Kabina řady G a R

**Tři možnosti
provedení nádrží**

CNG/CBG



Točivý moment a výkon

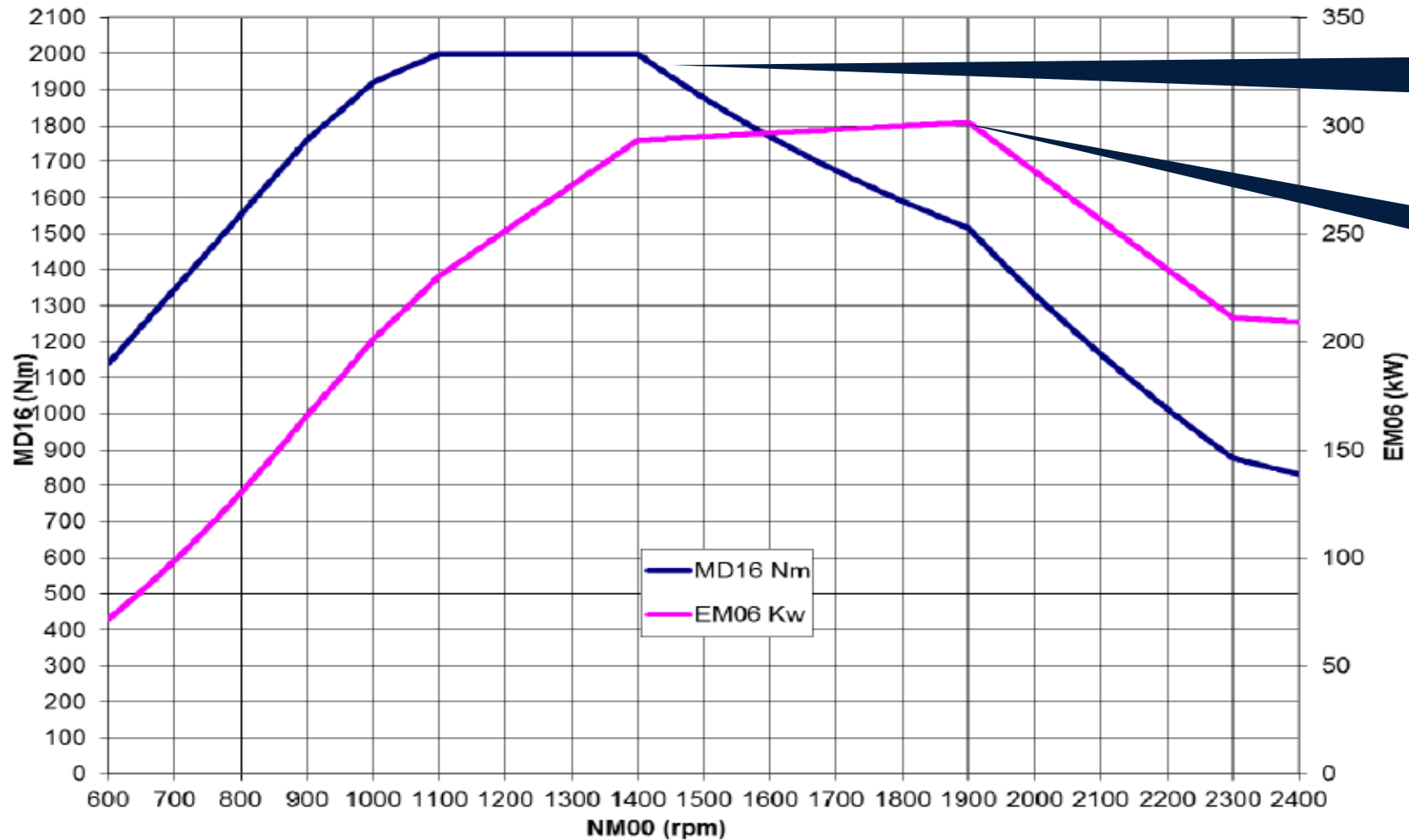

Točivý moment
2 000 Nm

Výkon 410 k



Řešení s ocelovou nádrží CNG/CBG

Umístění
akumulátoru

Rozměry
nádrží
760, 852, 944
litrů

Dojezd až 500
km

Umístění v
podvozku

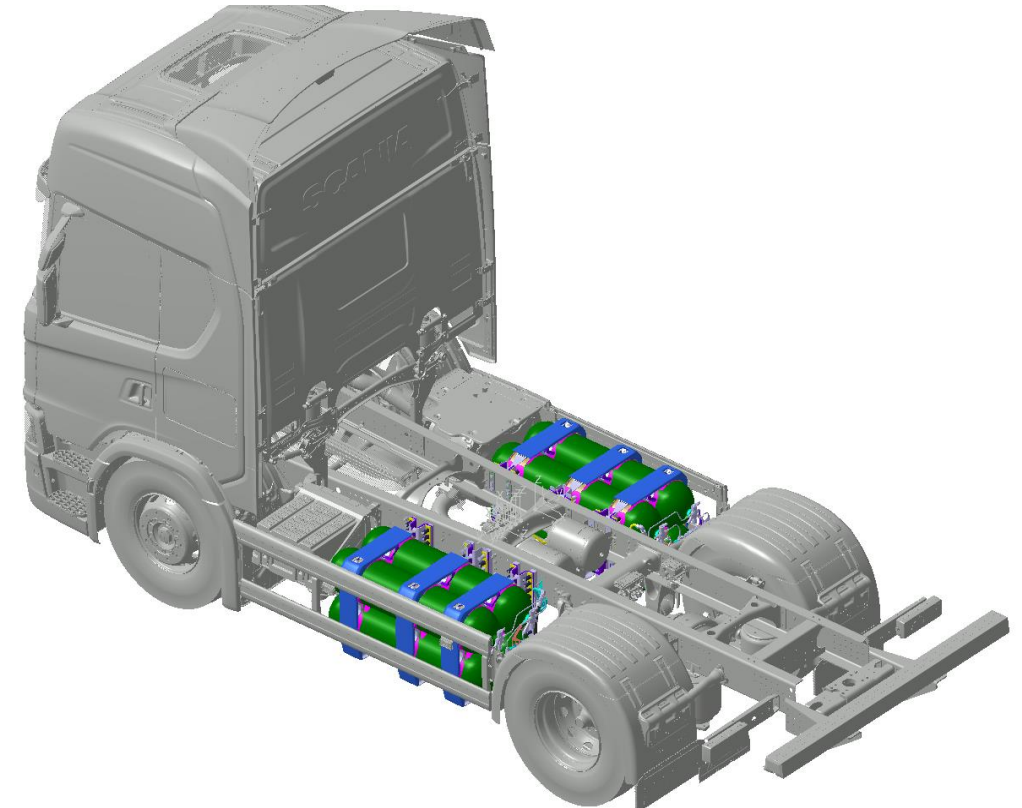



Řešení LNG/LBG na speciální S-objednávku

Tahač
740 litrů
až 1 000 km

Podvozek
400 – 1 100 litrů
až 1 600 km

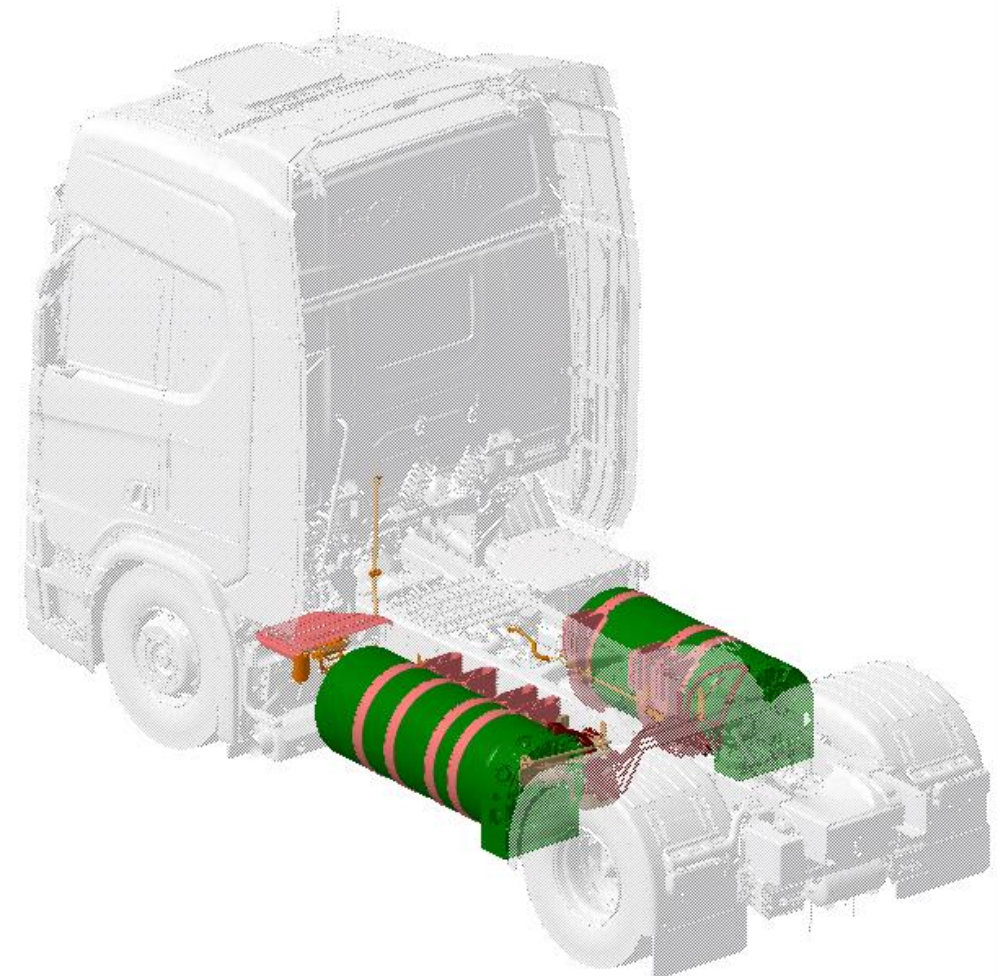

Nejvýkonnější nákladní vozidlo s plynovým pohonem na trhu



CO₂

**Stavebnictví v
městském
prostředí**

Sběr odpadu

**Regionální
rozdávka
Dálková
přeprava**



Trh s plynem – očekává se raketový růst

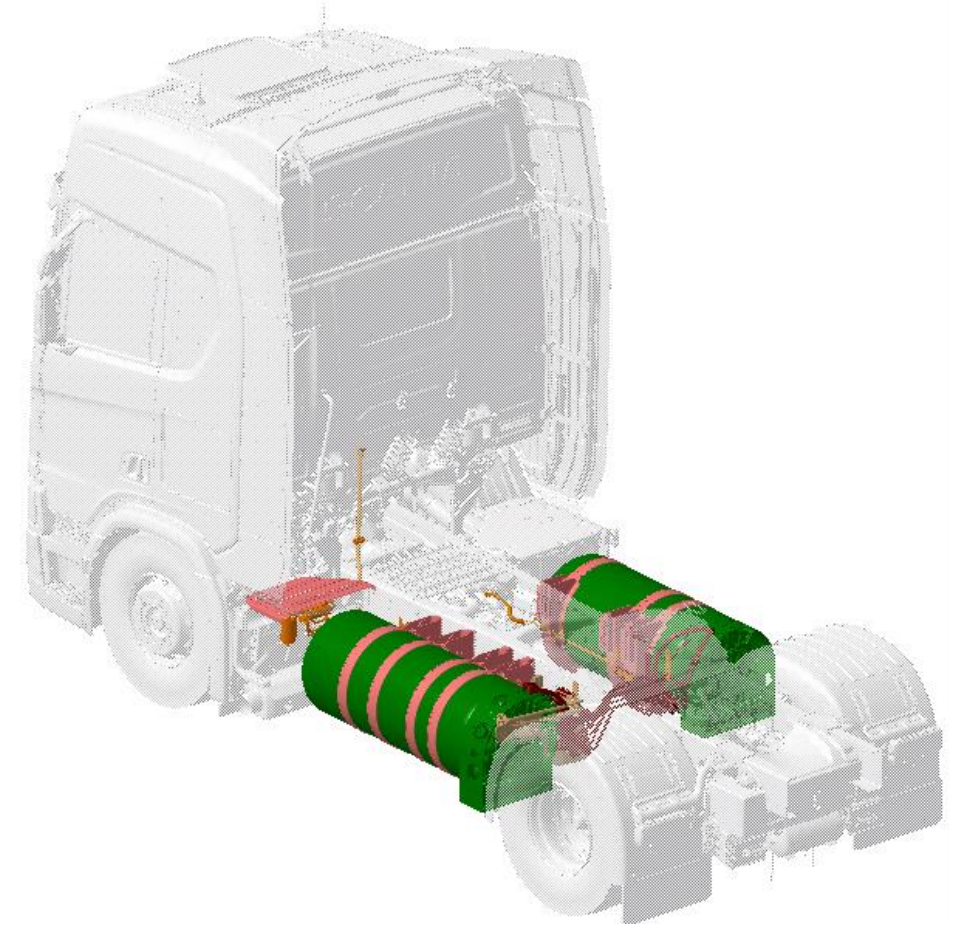
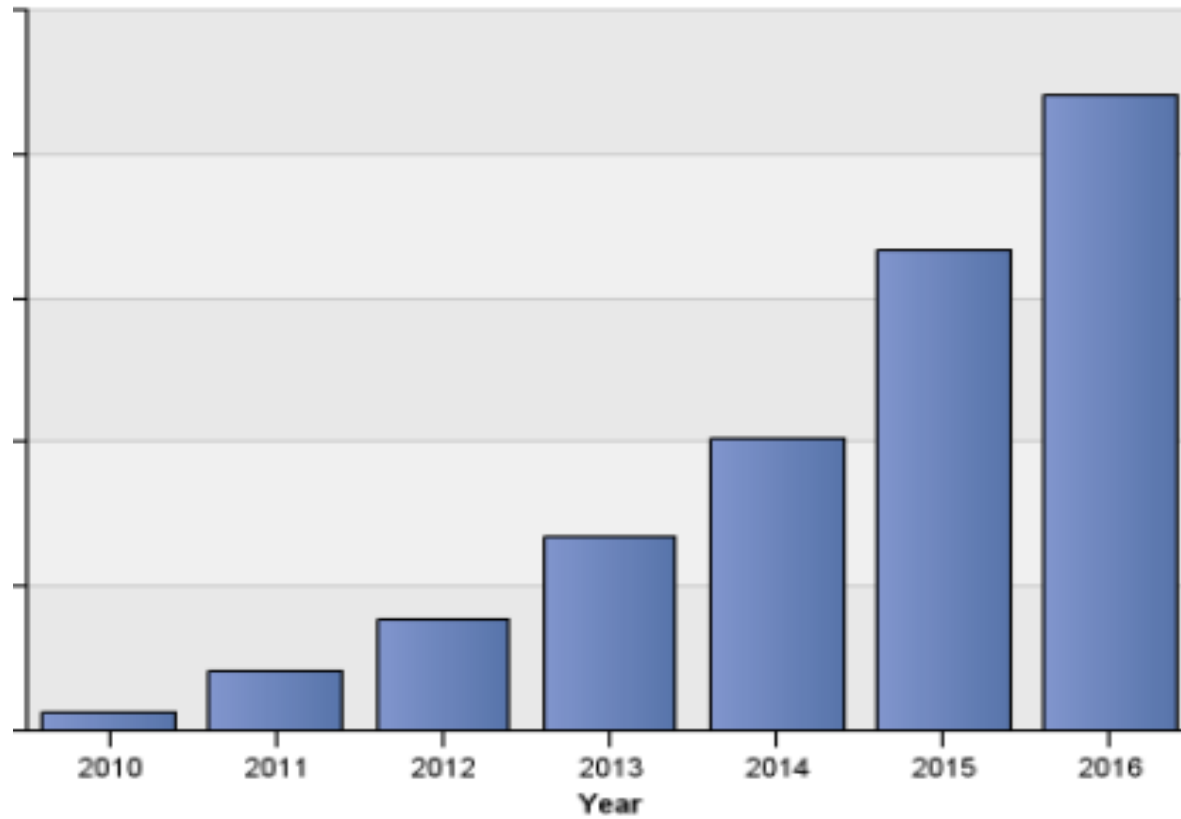



SCANIA