

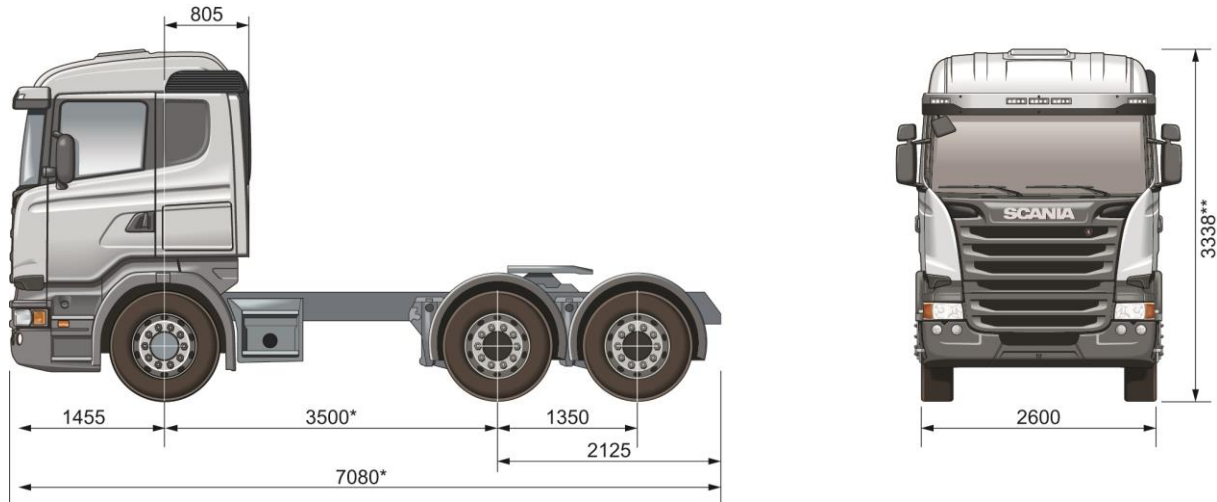

# Especificação Técnica

## R 480 LA6x4 RBP835+RP835



**\*\*Pode variar em função entre-eixo    \*\*Pode variar dependendo da altura do pneu e altura do chassi**

### Pesos e Cargas

Pesos* (kg)	
Dianteiro	5410
Traseiro	4512
Total	9922

Veículo em ordem de marcha  
(tanque cheio + líquido)

#### Capacidade técnica do eixo dianteiro

▶ 7.100 kg

#### Capacidade técnica do eixo traseiro

▶ 26.000 kg (13.000 + 13.000)

#### PBT peso bruto total técnico

▶ 33.100 kg

#### CMT - Capacidade máxima de tração

▶ 150.000 kg

#### PBTC peso bruto total combinado legal

▶ 74.000 kg

#### PBT peso bruto total legal

▶ 23.000 kg

### Motor

#### Motor 13 litros – Proconve Fase 7 DC13 111 480 cv

Motor diesel de 6 cilindros em linha com injeção direta de combustível em conformidade com níveis de emissões Proconve Fase P7. Equipado com o sistema de injeção PDE com unidades injetoras, cabeçotes individuais, 4 válvulas por cilindro, turbo compressor, intercooler e sistema de tratamento de gases SCR.

#### Tomada de ar

- ▶ Traseira
- Frontal

#### Filtro de ar de segurança

- ▶ Sem
- Com

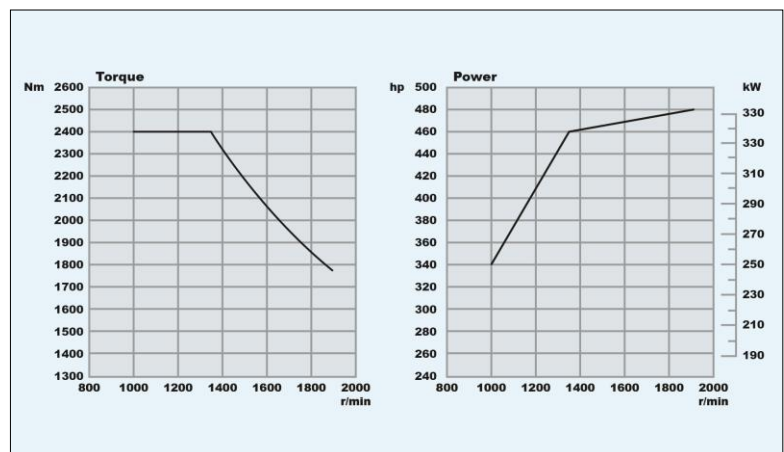

Cilindrada (litros).....	12.7
Potência Máxima.....	480 hp (353) kW a 1900 rpm
Torque Máximo.....	2400 Nm entre 1000 a 1350 rpm
Capacidade de Óleo.....	36 dm <sup>3</sup>
Freio Motor.....	261 kW a 2400 rpm

# R 480 LA6x4 RBP835+RP835

## Caixa de Câmbio

**GRSO905 com Opticruise** - Caixa de câmbio de 14 velocidades, duas 2 super lentas (crawler) e 1 overdrive. Caixa potente adaptada para condições de transporte exigentes como operações de construção pesada ou transportes de longo curso, em que o consumo de combustível deve ser otimizado.

GRSO905 – 14 Velocidades (2 superlentas e 1 overdriver)	
R	11,95:1
CL	13,28:1
CH	10,63:1
1ª = 1L	9,16:1
2ª = 1H	7,33:1
3ª = 2L	5,82:1
4ª = 2H	4,66:1
5ª = 3L	3,75:1
6ª = 3H	3,00:1
7ª = 4L	2,44:1
8ª = 4H	1,96:1
9ª = 5L	1,55:1
10ª = 5H	1,24:1
11ª = 6L	1,00:1
12ª = 6H	0,80:1

## Tomada de Força

**Tomada de força EG (veículo parado)**

- ▶ Sem
- Com

**Tomada de força EK (veículo em movimento)**

- ▶ Sem

## Eixo Traseiro

**RBP835+RP835** - Diferencial duplo bogie com redução nos cubos. É projetado para as condições operacionais mais difíceis, como acontece com os veículos de construção utilizados exclusivamente fora da estrada. Força, desempenho e resistência, para enfrentar maior desgaste em relação aos transportes de estrada são fatores prioritários. É indicação para aplicações rodoviária de alto PBTC e aplicação Off Road.

**Relação de diferencial**

- ▶ 3,96:1
- 4,38:1

**▶ Trava de diferencial**

## Suspensão

Suspensão dianteira com molas parabólicas e traseiras a ar, com 2 bolsas pneumáticas e exclusivo sistema LC, que garante a altura de condução com carga. Leitura de peso dos eixos traseiros no painel de instrumento.

▶ **Suspensão dianteira:** Parabólica 2x32

▶ **Suspensão traseira:** A ar com 2 bolsões

▶ **Barra estabilizadora dianteira:** Rígida normal

▶ **Tipo de controle do nível da suspensão:** Painel + Controle remoto

▶ **Ajuste de nível da suspensão:** Velocidade rápida sem tanques extras

▶ **Altura predefinida - nível da suspensão:** 1 Extradrive + duas memórias

▶ **Limitador de carga:** 11.500 kg

▶ **Transferência de carga:** Máxima 13.600 kg

## Freios

Freios totalmente pneumáticos de duplo circuito e ação direta, com circuitos independentes para freios dianteiros e traseiros, de estacionamento e de emergência. Cilindros do tipo diafragma.

▶ **Tipo de freio:** Tambor

▶ **ABS**

**Controle de tração TC**

- ▶ Com
- Sem

Compressor de dois cilindros, montado do lado direito do motor, movido pelas engrenagens de distribuição, lubrificado e arrefecido pelos mesmos sistemas do motor.

Os tanques de condensação possuem válvula automática de drenagem.

▶ **Compressor com controle eletrônico (APS)**

**Controle do sistema de freios**

- ▶ Pneumático
- Eletrônico (EBS)

▶ **Válvula sensora de carga**

**Retarder**

- ▶ Sem
- Scania R3500

**Auxiliar de rampas Hill Hold**

- ▶ Sem
- Com

**Sistema eletrônico de estabilidade (ESP)**

- ▶ Sem
- Com (possibilidade de desativação)

## Freio de estacionamento

Freio de estacionamento tipo "Spring-Brake" (mola acumuladora), com atuação como emergência. Em caso de falta de ar no sistema os freios podem ser desativados aplicando-se ar comprimido por meio de uma válvula na cabine.

▶ **Freio de estacionamento eixo dianteiro**

**Válvula do freio de estacionamento**

- ▶ Sem cheque de posição

**Válvula interlock**

- ▶ Sem
- Com

## Freio Motor

▶ **Controle do freio motor:** Manual e automático

## Chassis

**QUADRO – Tipo F 957**

Longarinas e travessas de perfil "U" em chapas de aço estampado e profundidade constante. Travessas rebitas à alma das longarinas.

Altura da longarina	270 mm
Largura da aba	90 mm
Espessura do material	9,5+7 mm

**Distância entre-eixos**

- ▶ 3500 mm
- 3100 mm

**Tanque de combustível lado esquerdo**

- ▶ 440 litros - alumínio (cil.)
- 330 litros - alumínio (cil.)

**Tanque de combustível lado direito**

- ▶ 330 litros - alumínio (cil.)
- 230 litros - alumínio (cil.)

**Tanque de Arla 32**

- ▶ 50 litros

## Adaptação para Trator

**Quinta roda**

- ▶ JOST 190mm (3,5")

**Posição da quinta roda**

- ▶ 390 mm

**Chapa de montagem para a quinta roda**

- ▶ Com 40 mm D-valor max 152kN

# R 480 LA6x4 RBP835+RP835

► **Iluminação de quinta roda:** Branca

## Conexão elétrica do reboque

► 1x7 polos (24N) ISO 1185

## Cabo elétrico de conexão do reboque

► 7 polos para 7 polos

► **Proteção traseira do chassi**

## Plataforma traseira

► Simples

• Duplo

## Cabine

### Tipo CR19 – Leito

Cabine avançada, totalmente de aço. Para-brisa laminado.

Ângulo de abertura das portas.....87°  
Cabine basculável a 60°, proporciona pleno acesso ao motor.

Isolamento termo-acústico de alta eficiência.

Grade Frontal de fibra de vidro reforçada, basculável, com mola a gás.

## Equipamentos Internos da Cabine

► **Controles de programação de velocidade no volante**

► **Lâmpada teste da pressão do freio**

► **Preparação para rádio PX**

### Rádio

► MP3 com controles no volante

• Rádio com GPS

### Bluetooth

► Sem

• Com

### Acabamento do volante

► Básico

• Couro

### Airbag no volante

► Sem

• Com

### Levantador dos vidros

► Elétrico lado motorista e passageiro

### Travamento elétrico das portas

► Na chave

• Com controle remoto

► **Coluna de direção ajustável**

### Pré-tensionador do cinto de segurança

► Sem

• Com

### Bafômetro

► Sem

• Com

## Álcool Lock

► Sem

• Com

## Bancos e Camas

### Banco do motorista

► Médio

• Premium

### Banco do passageiro

► Articulado (assento e costas)

• Premium

### Revestimento do banco do motorista e passageiro

► Tecido

• Veludo claro

• Couro preto

### Descanso de braço para banco do motorista

► Com

• Sem

### Descanso de braço para banco do passageiro

► Sem

• Com

### Ventilação do banco do motorista e passageiro

► Sem

• Com

### Sinal de aviso de cinto

► Sem

• Com luz e áudio

### Beliche

► Sem

• Preparação

• Com (largura 600 mm)

### Rede de proteção da cama

► Sem

• Com

### Compartimento embaixo da cama

► Gaveta

• Refrigerador

## Equipamentos externos da Cabine

► **Suspensão da cabine:** 4 pontos a ar

► **Retrovisor com defletor de ar**

► **Aquecimento elétrico dos retrovisores**

► **Trava da grade frontal**

► **Para-choque alto**

► **Farol de neblina no para-choque**

► **Luz no degrau da cabine**

► **Farol de milha no para-choque**

► **Extintor de Incêndio:** 1x2 Contran 157/04

► **Kit de ferramentas:** Simplificado

### Defletor de ar no teto

► Sem

• Alto

• Baixo

### Defletor de ar lateral

► Sem

• 13 cm

• 51 cm

### Faróis

► H7

• Xênon

### Limpador dos faróis

► Sem

• Com

### Preparação para telefone móvel

► Sem

• Com

## Sistema de Climatização

### Controle da temperatura da cabine

► Manual

• Automático

► **Ar condicionado**

## Controles e Instrumentos

### Painel de instrumentos

► Básico

• Colorido Plus

► **Tacógrafo: 7 dias**

## Sistema Elétrico

Composto de 2 baterias livre de manutenção de 180 Ah.

► **Bateria: 180 Ah**

► **Alternador: 100 A**

## Pneus e Rodas

► Rodas em aço 8,25 x 22,5" e pneus radiais sem câmara 295/80R22,5.

• Rodas em alumínio 8,25 x 22,5" e pneus radiais sem câmara 295/80R22,5.

