

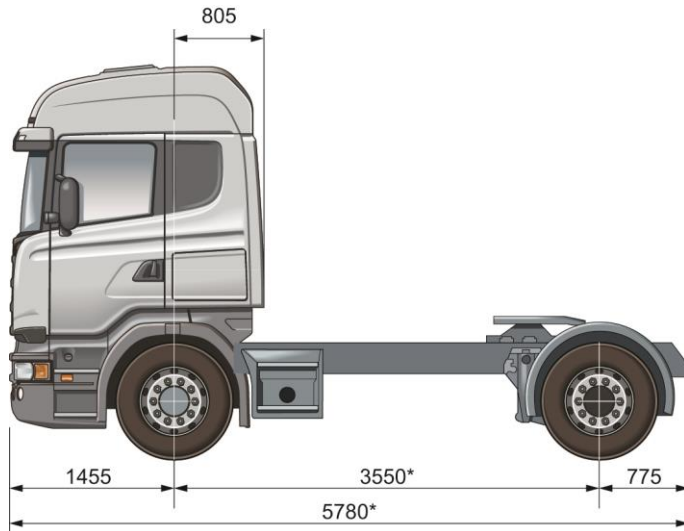

Especificação Técnica

R 480 LA4x2 Highline R780



*Pode variar em função entre-eixo **Pode variar dependendo da altura do pneu e altura do chassi

Pesos e Cargas

Pesos* (kg)	
Dianteiro	5214
Traseiro	2454
Total	7668

Veículo em ordem de marcha
(tanque cheio + líquido)

Capacidade técnica do eixo dianteiro

▶ 7.100 kg

Capacidade técnica do eixo traseiro

▶ 11.500 kg

PBT peso bruto total técnico

▶ 18.600 kg

CMT - Capacidade máxima de tração

▶ 66.000 kg

PBTC peso bruto total combinado legal

▶ 56.000 kg

PBT peso bruto total legal

▶ 16.000 kg

Motor

Motor 13 litros – Proconve Fase 7 DC13 111 480 cv

Motor diesel de 6 cilindros em linha com injeção direta de combustível em conformidade com níveis de emissões Proconve Fase P7. Equipado com o sistema de injeção PDE com unidades injetoras, cabeçotes individuais, 4 válvulas por cilindro, turbo compressor, intercooler e sistema de tratamento de gases SCR.

Tomada de ar

▶ Frontal

Filtro de ar de segurança

- ▶ Sem
- Com

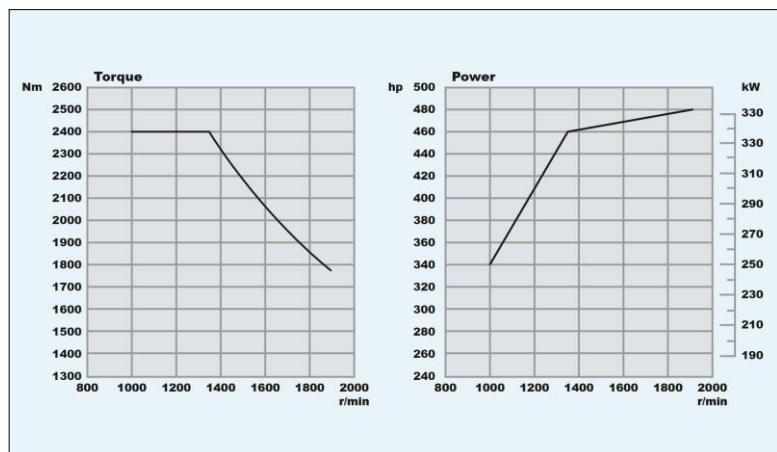

Cilindrada (litros).....	12.7
Potência Máxima.....	480 hp (353) kW a 1900 rpm
Torque Máximo.....	2400 Nm entre 1000 a 1350 rpm
Capacidade de Óleo.....	36 dm ³
Freio Motor.....	261 kW a 2400 rpm

R 480 LA4x2 Highline R780

Caixa de Câmbio

GRS905 com Opticruise - Caixa de câmbio de 3 posições, com marcha superlenta (crawler). 14 velocidades (2 superlentas). Destinada a operações rodoviárias com motores de torque médio. Veículos onde o mais importante é ter velocidade média alta e baixo consumo de combustível e velocidade uniforme em estradas com ladeiras variáveis. Disponível nas classes "C" e "L".

GRS905 – 14 Velocidades (2 superlentas)	
R	14,77:1
CL	16,41:1
CH	13,28:1
1ª = 1L	11,32:1
2ª = 1H	9,16:1
3ª = 2L	7,19:1
4ª = 2H	5,82:1
5ª = 3L	4,63:1
6ª = 3H	3,75:1
7ª = 4L	3,02:1
8ª = 4H	2,44:1
9ª = 5L	1,92:1
10ª = 5H	1,55:1
11ª = 6L	1,24:1
12ª = 6H	1,00:1

Tomada de Força

Tomada de força EG (veículo parado)

- ▶ Sem
- Com

Tomada de força EK (veículo em movimento)

- ▶ Sem

Eixo Traseiro

R780 - Diferencial simples e fortemente dimensionado, sem redução dos cubos, que se ajusta aos motores mais potentes da Scania.

Uma combinação única de torque do motor elevado e um baixo consumo de combustível. É indicado em operações rodoviárias de baixa potência.

Relação de diferencial

- ▶ 3,08:1
- 3,27:1
- 3,42:1
- ▶ **Trava de diferencial**

Suspensão

Suspensão dianteira com molas parabólicas e traseiras a ar, com 2 bolsas pneumáticas e exclusivo sistema LC, que garante a altura de condução com carga. Leitura de peso dos eixos traseiros no painel de instrumento.

▶ **Suspensão dianteira:** Parabólica 2x32

▶ **Suspensão traseira:** A ar com 2 bolsões

▶ **Barra estabilizadora dianteira:** Rígida normal

▶ **Tipo de controle do nível da suspensão:** Painel + Controle remoto

▶ **Ajuste de nível da suspensão:** Velocidade rápida sem tanques extras

▶ **Altura predefinida - nível da suspensão:** 1 Extradrive + duas memórias

Freios

Freios totalmente pneumáticos de duplo circuito e ação direta, com circuitos independentes para freios dianteiros e traseiros, de estacionamento e de emergência. Cilindros do tipo diafragma.

▶ **Tipo de freio:** tambor

▶ **ABS**

Compressor de dois cilindros, montado do lado direito do motor, movido pelas engrenagens de distribuição, lubrificado e arrefecido pelos mesmos sistemas do motor.

Os tanques de condensação possuem válvula automática de drenagem.

▶ **Compressor com controle eletrônico (APS)**

▶ **Controle do sistema de freios:** Eletrônico (EBS)

▶ **Válvula sensora de carga**

Retarder

- ▶ Sem
- Scania R3500

▶ **Auxiliar de rampas Hill Hold**

Sistema eletrônico de estabilidade (ESP)

- ▶ Sem
- Com (possibilidade de desativação)

Freio de estacionamento

Freio de estacionamento tipo "Spring-Brake" (mola acumuladora), com atuação como emergência. Em caso de falta de ar no sistema os freios podem ser desativados aplicando-se ar comprimido por meio de uma válvula na cabine.

▶ **Freio de estacionamento:** eixo dianteiro

▶ **Válvula do freio de estacionamento:** sem cheque de posição

Válvula interlock

- ▶ Sem
- Com

Freio Motor

▶ **Controle manual e automático**

Chassis

QUADRO – Tipo F 950

Longarinas e travessas de perfil "U" em chapas de aço estampado e profundidade constante. Travessas rebatidas à alma das longarinas.

Altura da longarina	270 mm
Largura da aba	90 mm
Espessura do material	9,5 mm

▶ **Distância entre-eixos:** 3550 mm

Tanque de combustível lado esquerdo

- ▶ 440 litros - alumínio (cil.)
- 330 litros - alumínio (cil.)

Tanque de combustível lado direito

- ▶ 330 litros - alumínio (cil.)
- 300 litros - alumínio (cil.)

▶ **Tanque de Arla 32: 50 litros**

Adaptação para Trator

▶ **Quinta roda:** Jost 185 mm (2")

▶ **Posição da quinta roda:** -310 mm

Chapa de montagem para a quinta roda

▶ Com 40 mm D-valor max 152kN

▶ **Iluminação de quinta roda:** Branca

Conexão elétrica do reboque

▶ 1x7 polos (24N) ISO 1185

Cabo elétrico de conexão do reboque

▶ 7 polos para 7 polos

▶ **Proteção traseira do chassi**

Plataforma traseira

- ▶ Simples
- Duplo

Cabine

Tipo CR19 H – Leito

Cabine avançada, totalmente de aço. Para-brisa laminado.

Ângulo de abertura das portas.....87°
Cabine basculável a 60°, proporciona pleno acesso ao motor.

Isolamento termo-acústico de alta eficiência.

Grade Frontal de fibra de vidro reforçada, basculável, com mola a gás.

R 480 LA4x2 Highline R780

Equipamentos Internos da Cabine

► Controles de programação de velocidade no volante

► Lâmpada teste da pressão do freio

► Preparação para rádio PX

Rádio

► MP3 com controles no volante

- Rádio com GPS

Bluetooth

► Sem

- Com

Acabamento do volante

► Básico

- Couro

Airbag no volante

► Sem

- Com

Levantador dos vidros

► Elétrico lado motorista e passageiro

Travamento elétrico das portas

► Na chave

- Com controle remoto

► Coluna de direção ajustável

Pré-tensionador do cinto de segurança

► Sem

- Com

Bafômetro

► Sem

- Com

Álcool Lock

► Sem

- Com

Bancos e Camas

Banco do motorista

► Médio

- Premium

Banco do passageiro

► Articulado (assento e costas)

- Premium

Revestimento do banco do motorista e passageiro

► Tecido

- Veludo claro
- Couro preto

Descanso de braço para banco do motorista

► Com

- Sem

Descanso de braço para banco do passageiro

► Sem

- Com

Ventilação do banco do motorista e passageiro

► Sem

- Com

Sinal de aviso de cinto

► Sem

- Com luz e áudio

Beliche

► Sem

- Preparação
- Com (largura 600mm)

Rede de proteção da cama

► Sem

- Com

Compartimento embaixo da cama

► Gaveta

- Refrigerador

Equipamentos externos da Cabine

► Suspensão da cabine: 4 pontos a ar

► Retrovisor com defletor de ar

► Aquecimento elétrico dos retrovisores

► Trava da grade frontal

► Para-choque alto

► Farol de neblina no para-choque

► Luz no degrau da cabine

► Farol de milha no para-choque

► Extintor de Incêndio: 1x2 Contran 157/04

► Kit de ferramentas: Simplificado

Defletor de ar no teto

► Sem

- Alto
- Baixo

Defletor de ar lateral

► Sem

- 13 cm
- 51 cm

Faróis

► H7

- Xênon

Limpador dos faróis

► Sem

- Com

Preparação para telefone móvel

► Sem

- Com

Sistema de Climatização

Controle da temperatura da cabine

► Manual

- Automático

► Ar condicionado

Controles e Instrumentos

Painel de instrumentos

► Básico

- Colorido Plus

► Tacógrafo: 7 dias

Sistema Elétrico

Composto de 2 baterias livre de manutenção de 180 Ah.

► Bateria: 180 Ah

► Alternador: 100 A

Pneus e Rodas

► Rodas em aço 8,25 x 22,5" e pneus radiais sem câmara 295/80R22,5.

- Rodas em alumínio 8,25 x 22,5" e pneus radiais sem câmara 295/80R22,5.

