

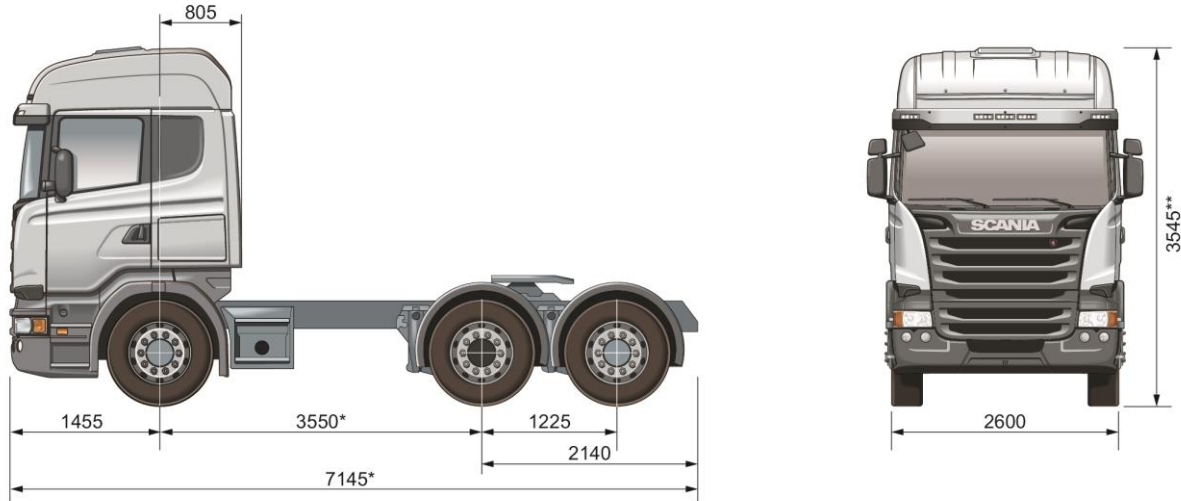

# Especificação Técnica

## R 400 LA4x2 Highline c/3º eixo R885



\*Pode variar em função do entre-eixo \*\*Pode variar dependendo da altura do pneu e altura do chassi

### Pesos e Cargas

Pesos* (kg)	
Dianteiro	5181
Traseiro	3564
Total	8745

Veículo em ordem de marcha (tanque cheio + líquido), podendo peso variar, pois envolve equipamento de terceiros (3º eixo)

#### Capacidade técnica do eixo dianteiro

► 6.700 kg

#### Capacidade técnica do eixo traseiro

► 20.000 kg

#### PBT peso bruto total técnico

► 26.700 kg

#### CMT - Capacidade máxima de tração

► 78.000 kg

#### PBTC peso bruto total combinado legal

► 56.000 kg

#### PBT peso bruto total legal

► 23.000 kg

### Motor

#### Motor 13 litros – Proconve Fase 7 DC13 113 400 cv

Motor diesel de 6 cilindros em linha com injeção direta de combustível em conformidade com níveis de emissões Proconve Fase P7. Equipado com o sistema de injeção PDE com unidades injetoras, cabeçotes individuais, 4 válvulas por cilindro, turbo compressor, intercooler e sistema de tratamento de gases SCR.

#### Tomada de ar

► Frontal

#### Filtro de ar de segurança

► Sem

● Com

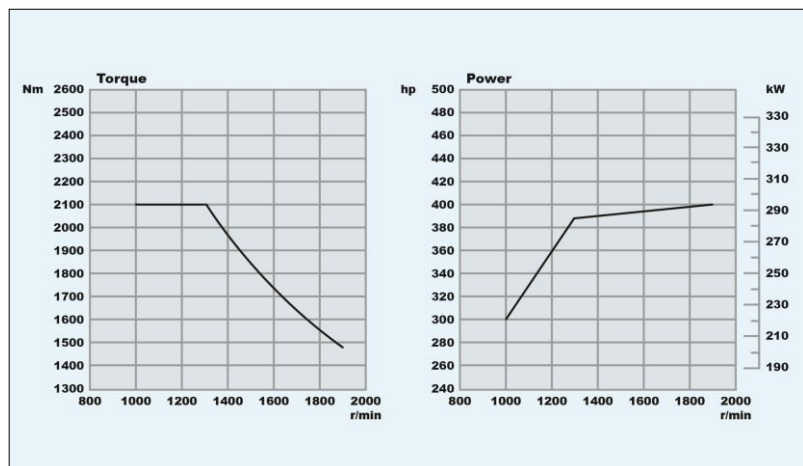

Cilindrada (litros).....	12.7
Potência Máxima.....	400 hp (294) kW a 1900 rpm
Torque Máximo.....	2100 Nm entre 1000 a 1300 rpm
Capacidade de Óleo.....	36 dm³
Freio Motor.....	261 kW a 2400 rpm

# R 400 LA4x2 Highline c/3º eixo R885

## Caixa de Câmbio

**GRS905** - Caixa de câmbio de 3 posições com range e split acionado por interruptor e embreagem, com marcha superlenta (crawler). 14 velocidades (2 superlenta). Destinada a operações rodoviárias com motores de torque médio. Veículos onde o mais importante é ter velocidade média alta e baixo consumo de combustível e velocidade uniforme em estradas com ladeiras variáveis. Disponível nas classes "C" e "L".

GRS905 – 14 Velocidades (2 superlentas)	
R	14,77:1
CL	16,41:1
CH	13,28:1
1ª = 1L	11,32:1
2ª = 1H	9,16:1
3ª = 2L	7,19:1
4ª = 2H	5,82:1
5ª = 3L	4,63:1
6ª = 3H	3,75:1
7ª = 4L	3,02:1
8ª = 4H	2,44:1
9ª = 5L	1,92:1
10ª = 5H	1,55:1
11ª = 6L	1,24:1
12ª = 6H	1,00:1

## Tomada de Força

**Tomada de força EG (veículo parado)**

▶ Sem

- Com

**Tomada de força EK (veículo em movimento)**

▶ Sem

## Eixo Traseiro

**R885** – Diferencial simples da Scania mas fortemente dimensionado sem redução nos cubos. O diferencial é projetado para os transportes de cargas pesadas, sendo indicado para operações rodoviárias de alto PBTC.

**Relação de diferencial**

▶ 3,07:1

- 3,23:1
- 3,42:1

▶ **Trava de diferencial**

## Suspensão

Suspensão dianteira e traseira com molas com terceiro eixo Randon.

**Suspensão dianteira**

▶ Parabólicas 2x32

- Trapezoidais 7x15

▶ **Terceiro eixo Randon**

▶ **Suspensão traseira a mola**

**Barra estabilizadora dianteira**

▶ Rígida normal

## Freios

Freios totalmente pneumáticos de duplo circuito e ação direta, com circuitos independentes para freios dianteiros e traseiros, de estacionamento e de emergência. Cilindros do tipo diafragma.

▶ **Tipo de freio:** Tambor

▶ **ABS**

Compressor de dois cilindros, montado do lado direito do motor, movido pelas engrenagens de distribuição, lubrificado e arrefecido pelos mesmos sistemas do motor.

Os tanques de condensação possuem válvula automática de drenagem.

▶ **Compressor com controle eletrônico (APS)**

▶ **Controle do sistema de freios:** pneumático

▶ **Válvula sensora de carga**

**Retarder**

▶ Sem

- Scania R3500

## Freio de estacionamento

Freio de estacionamento tipo "Spring-Brake" (mola acumuladora), com atuação como emergência. Em caso de falta de ar no sistema os freios podem ser desativados aplicando-se ar comprimido por meio de uma válvula na cabine.

▶ **Freio de estacionamento eixo dianteiro**

▶ **Válvula do freio de estacionamento:**

Sem cheque de posição

**Válvula interlock**

▶ Sem

- Com

## Freio Motor

**Controle do freio motor**

▶ Manual

- Automático
- Manual e automático

## Chassis

**QUADRO – Tipo F 950**

Longarinas e travessas de perfil "U" em chapas de aço estampado e profundidade constante. Travessas rebatidas à alma das longarinas.

Altura da longarina	270 mm
Largura da aba	90 mm
Espessura do material	9,5 mm

**Distância entre-eixos**

▶ 3550 mm

**Tanque de combustível lado esquerdo**

▶ 440 litros - alumínio (cil.)

- 330 litros - alumínio (cil.)

**Tanque de combustível lado direito**

▶ 330 litros - alumínio (cil.)

**Tanque de Arla 32**

▶ 50 litros

## Adaptação para Trator

▶ **Quinta roda:** JOST 185 mm (2")

▶ **Posição da quinta roda:** 300 mm

**Chapa de montagem para a quinta roda**

▶ Com 40 mm D-valor max 152kN

▶ **Iluminação de quinta roda:** branca

**Conexão elétrica do reboque**

▶ 1x7 polos (24N) ISO 1185

**Cabo elétrico de conexão do reboque**

▶ 7 polos para 7 polos

▶ **Proteção traseira do chassi**

**Plataforma traseira**

▶ Simples

- Duplo

## Cabine

### Tipo CR19 H – Leito

Cabine avançada, totalmente de aço. Para-brisa laminado.

Ângulo de abertura das portas.....87º

Cabine basculável a 60º, proporciona pleno acesso ao motor.

Isolamento termo-acústico de alta eficiência.

Grade Frontal de fibra de vidro reforçada, basculável, com mola a gás.

## Equipamentos Internos da Cabine

▶ **Controles de programação de velocidade no volante**

▶ **Lâmpada teste da pressão do freio**

▶ **Preparação para rádio PX**

**Rádio**

▶ MP3 com controles no volante

- Rádio com GPS

# R 400 LA4x2 Highline c/3º eixo R885

## Bluetooth

- ▶ Sem
- Com

## Acabamento do volante

- ▶ Básico
- Couro

## Airbag no volante

- ▶ Sem
- Com

## Levantador dos vidros

- ▶ Elétrico lado motorista e passageiro

## Travamento elétrico das portas

- ▶ Na chave
- Com controle remoto

## ▶ Coluna de direção ajustável

## Pré-tensionador do cinto de segurança

- ▶ Sem
- Com

## Bafômetro

- ▶ Sem
- Com

## Álcool Lock

- ▶ Sem
- Com

## Bancos e Camas

### Banco do motorista

- ▶ Médio
- Premium

### Banco do passageiro

- ▶ Articulado (assento e costas)
- Premium

### Revestimento do banco do motorista e passageiro

- ▶ Tecido
- Veludo claro
- Couro preto

### Descanso de braço para banco do motorista

- ▶ Com
- Sem

### Descanso de braço para banco do passageiro

- ▶ Sem
- Com

### Ventilação do banco do motorista e passageiro

- ▶ Sem
- Com

### Sinal de aviso de cinto

- ▶ Sem
- Com luz e áudio

### Beliche

- ▶ Sem
- Preparação
- Com (largura 600mm)

### Rede de proteção da cama

- ▶ Sem
- Com

### Compartimento embaixo da cama

- ▶ Gaveta
- Refrigerador

## Equipamentos externos da Cabine

- ▶ Suspensão da cabine: 4 pontos a ar
- ▶ Retrovisor com defletor de ar
- ▶ Aquecimento elétrico dos retrovisores
- ▶ Trava da grade frontal
- ▶ Para-choque alto
- ▶ Farol de neblina no para-choque
- ▶ Luz no degrau da cabine
- ▶ Farol de milha no para-choque
- ▶ Extintor de Incêndio: 1 x 2 Contran 157/04
- ▶ Kit de ferramentas: simplificado

### Defletor de ar no teto

- ▶ Sem
- Alto
- Baixo

### Defletor de ar lateral

- ▶ Sem
- 13 cm
- 51 cm

### Faróis

- ▶ H7
- Xênon

### Limpador dos faróis

- ▶ Sem
- Com

### Preparação para telefone móvel

- ▶ Sem
- Com

## Sistema de Climatização

### Controle da temperatura da cabine

- ▶ Manual
- Automático
- ▶ Ar condicionado

## Controles e Instrumentos

### Painel de instrumentos

- ▶ Básico
- Colorido Plus

### ▶ Tacógrafo: 7 dias

## Sistema Elétrico

Composto de 2 baterias livre de manutenção de 180 Ah.

- ▶ Bateria: 180 Ah
- ▶ Alternador : 100 A

## Pneus e Rodas

- ▶ Rodas em aço 8,25 x 22,5" e pneus radiais sem câmara 295/80R22,5.
- Rodas em alumínio 8,25 x 22,5" e pneus radiais sem câmara 295/80R22,5.

