

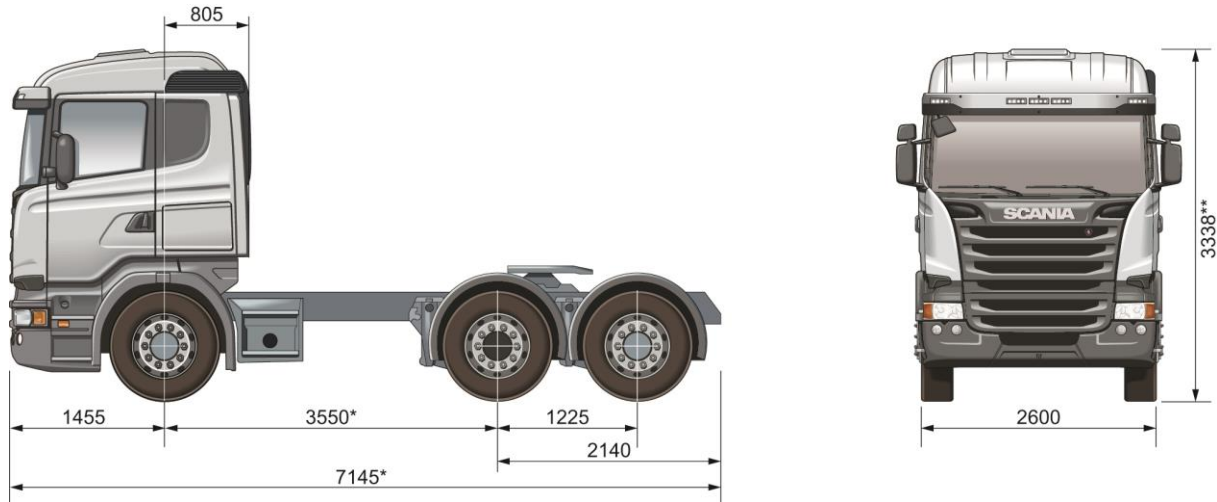

Especificação Técnica

R 440 LA4x2 c/3º eixo R885



*Pode variar em função entre-eixo **Pode variar dependendo da altura do pneu e altura do chassi

Pesos e Cargas

| | |
|-------------|------|
| Pesos* (kg) | |
| Dianteiro | 5168 |
| Traseiro | 3585 |
| Total | 8753 |

Veículo em ordem de marcha (tanque cheio + líquido), podendo peso variar, pois envolve equipamento de terceiros (3º eixo)

Capacidade técnica do eixo dianteiro

► 6.700 kg

Capacidade técnica do eixo traseiro

► 20.000 kg

PBT peso bruto total técnico

► 26.700 kg

CMT - Capacidade máxima de tração

► 78.000 kg

PBTC peso bruto total combinado legal

► 56.000 kg

PBT peso bruto total legal

► 23.000 kg

Motor

Motor 13 litros – Proconve Fase 7 DC13 112 440 cv

Motor diesel de 6 cilindros em linha com injeção direta de combustível em conformidade com níveis de emissões Proconve Fase P7. Equipado com o sistema de injeção PDE com unidades injetoras, cabeçotes individuais, 4 válvulas por cilindro, turbo compressor, intercooler e sistema de tratamento de gases SCR.

Tomada de ar

- Traseira
- Frontal

Filtro de ar de segurança

- Sem
- Com

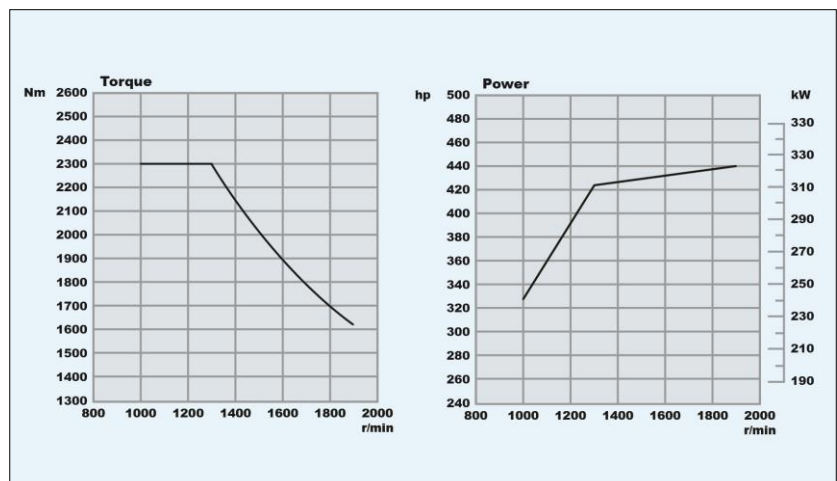

| | |
|--------------------------|-------------------------------|
| Cilindrada (litros)..... | 12.7 |
| Potência Máxima..... | 440 hp (324) kW a 1900 rpm |
| Torque Máximo..... | 2300 Nm entre 1000 a 1300 rpm |
| Capacidade de Óleo..... | 36 dm ³ |
| Freio Motor..... | 261 kW a 2400 rpm |

R 440 LA4x2 c/3º eixo R885

Caixa de Câmbio

GRS905 - Caixa de câmbio de 3 posições com range e split acionado por interruptor e embreagem, com marcha superlenta (crawler). 14 velocidades (2 superlenta). Destinada a operações rodoviárias com motores de torque médio. Veículos onde o mais importante é ter velocidade média alta e baixo consumo de combustível e velocidade uniforme em estradas com ladeiras variáveis. Disponível nas classes "C" e "L".

| GRS905 – 14 Velocidades (2 superlentas) | |
|---|---------|
| R | 14,77:1 |
| CL | 16,41:1 |
| CH | 13,28:1 |
| 1ª = 1L | 11,32:1 |
| 2ª = 1H | 9,16:1 |
| 3ª = 2L | 7,19:1 |
| 4ª = 2H | 5,82:1 |
| 5ª = 3L | 4,63:1 |
| 6ª = 3H | 3,75:1 |
| 7ª = 4L | 3,02:1 |
| 8ª = 4H | 2,44:1 |
| 9ª = 5L | 1,92:1 |
| 10ª = 5H | 1,55:1 |
| 11ª = 6L | 1,24:1 |
| 12ª = 6H | 1,00:1 |

Tomada de Força

Tomada de força EG (veículo parado)

- ▶ Sem
- Com

Tomada de força EK (veículo em movimento)

- ▶ Sem

Eixo Traseiro

R885 – Diferencial simples da Scania mas fortemente dimensionado sem redução nos cubos. O diferencial é projetado para os transportes de cargas pesadas, sendo indicado para operações rodoviárias de alto PBTC.

Relação de diferencial

- ▶ 3,07:1
- 3,23:1
- 3,42:1

▶ Trava de diferencial

Suspensão

Suspensão dianteira e traseira com molas com terceiro eixo Randon.

Suspensão dianteira

- ▶ Parabólicas 2x32
- Trapezoidais 7x15

▶ Terceiro eixo Randon

▶ Suspensão traseira a mola

Barra estabilizadora dianteira

- ▶ Rígida normal

Freios

Freios totalmente pneumáticos de duplo circuito e ação direta, com circuitos independentes para freios dianteiros e traseiros, de estacionamento e de emergência. Cilindros do tipo diafragma.

▶ Tipo de freio: Tambor

▶ ABS

Compressor de dois cilindros, montado do lado direito do motor, movido pelas engrenagens de distribuição, lubrificado e arrefecido pelos mesmos sistemas do motor.

Os tanques de condensação possuem válvula automática de drenagem.

▶ Compressor com controle eletrônico (APS)

▶ Controle do sistema de freios: pneumático

▶ Válvula sensora de carga

Retarder

- ▶ Sem
- Scania R3500

Freio de estacionamento

Freio de estacionamento tipo "Spring-Brake" (mola acumuladora), com atuação como emergência. Em caso de falta de ar no sistema os freios podem ser desativados aplicando-se ar comprimido por meio de uma válvula na cabine.

▶ Freio de estacionamento eixo dianteiro

▶ Válvula do freio de estacionamento:

Sem cheque de posição

Válvula interlock

- ▶ Sem
- Com

Freio Motor

Controle do freio motor

- ▶ Manual
- Automático
- Manual e automático

Chassis

QUADRO – Tipo F 950

Longarinas e travessas de perfil "U" em chapas de aço estampado e profundidade constante. Travessas rebatidas à alma das longarinas.

| | |
|-----------------------|--------|
| Altura da longarina | 270 mm |
| Largura da aba | 90 mm |
| Espessura do material | 9,5 mm |

Distância entre-eixos

- ▶ 3550 mm

Tanque de combustível lado esquerdo

- ▶ 440 litros - alumínio (cil.)
- 330 litros - alumínio (cil.)

Tanque de combustível lado direito

- ▶ 330 litros - alumínio (cil.)

Tanque de Arla 32

- ▶ 50 litros

Adaptação para Trator

▶ Quinta roda: JOST 185 mm (2")

▶ Posição da quinta roda: 300 mm

Chapa de montagem para a quinta roda

- ▶ Com 40 mm D-valor max 152kN

▶ Iluminação de quinta roda: Branca

Conexão elétrica do reboque

- ▶ 1x7 polos (24N) ISO 1185

Cabo elétrico de conexão do reboque

- ▶ 7 polos para 7 polos

▶ Proteção traseira do chassi

Plataforma traseira

- ▶ Simples
- Duplo

Cabine

Tipo CR19 – Leito

Cabine avançada, totalmente de aço. Para-brisa laminado.

Ângulo de abertura das portas.....87º

Cabine basculável a 60º, proporciona pleno acesso ao motor.

Isolamento termo-acústico de alta eficiência.

Grade Frontal de fibra de vidro reforçada, basculável, com mola a gás.

Equipamentos Internos da Cabine

▶ Controles de programação de velocidade no volante

▶ Lâmpada teste da pressão do freio

▶ Preparação para rádio PX

Rádio

- ▶ MP3 com controles no volante
- Rádio com GPS

R 440 LA4x2 c/3º eixo R885

Bluetooth

- ▶ Sem
- Com

Acabamento do volante

- ▶ Básico
- Couro

Airbag no volante

- ▶ Sem
- Com

Levantador dos vidros

- ▶ Elétrico lado motorista e passageiro

Travamento elétrico das portas

- ▶ Na chave
- Com controle remoto

▶ Coluna de direção ajustável

Pré-tensionador do cinto de segurança

- ▶ Sem
- Com

Bafômetro

- ▶ Sem
- Com

Álcool Lock

- ▶ Sem
- Com

Bancos e Camas

Banco do motorista

- ▶ Médio
- Premium

Banco do passageiro

- ▶ Articulado (assento e costas)
- Premium

Revestimento do banco do motorista e passageiro

- ▶ Tecido
- Veludo claro
- Couro preto

Descanso de braço para banco do motorista

- ▶ Com
- Sem

Descanso de braço para banco do passageiro

- ▶ Sem
- Com

Ventilação do banco do motorista e passageiro

- ▶ Sem
- Com

Sinal de aviso de cinto

- ▶ Sem
- Com luz e áudio

Beliche

- ▶ Sem
- Preparação
- Com (largura 600mm)

Rede de proteção da cama

- ▶ Sem
- Com

Compartimento embaixo da cama

- ▶ Gaveta
- Refrigerador

Equipamentos externos da Cabine

- ▶ Suspensão da cabine: 4 pontos a ar
- ▶ Retrovisor com defletor de ar
- ▶ Aquecimento elétrico dos retrovisores

▶ Trava da grade frontal

▶ Para-choque alto

▶ Farol de neblina no para-choque

▶ Luz no degrau da cabine

▶ Farol de milha no para-choque

▶ Extintor de Incêndio: 1 x 2 Contran 157/04

▶ Kit de ferramentas: Simplificado

Defletor de ar no teto

- ▶ Sem
- Alto
- Baixo

Defletor de ar lateral

- ▶ Sem
- 13 cm
- 51 cm

Faróis

- ▶ H7
- Xênon

Limpador dos faróis

- ▶ Sem
- Com

Preparação para telefone móvel

- ▶ Sem
- Com

Sistema de Climatização

Controle da temperatura da cabine

- ▶ Manual
- Automático

▶ Ar condicionado

Controles e Instrumentos

Painel de instrumentos

- ▶ Básico
- Colorido Plus
- ▶ Tacógrafo: 7 dias

Sistema Elétrico

Composto de 2 baterias livre de manutenção de 180 Ah.

▶ Bateria: 180 Ah

▶ Alternador: 100 A

Pneus e Rodas

▶ Rodas em aço 8,25 x 22,5" e pneus radiais sem câmara 295/80R22,5.

• Rodas em alumínio 8,25 x 22,5" e pneus radiais sem câmara 295/80R22,5.

