



# LERNEN SIE UNSERE INTELLIGENTEN SERVICES KENNEN

BLEIBEN SIE IN VERBINDUNG

---

Start

---

Betriebszeit und Wartung

---

Unser digitales Ökosystem

---

Einsätze

---

Ladelösungen

---

Finanzlösungen

---

Wichtigste Erkenntnisse

---





**SIND IHRE SERVICES GENAUSO  
LEISTUNGSSTARK WIE IHR  
FUHRPARK?**

BETRIEBSZEIT UND WARTUNG

# MAXIMIEREN DER PRODUKTIVITÄT

Services 360 ist ein Portfolio an Servicepaketen, die auf Ihre geschäftlichen Anforderungen zugeschnitten sind. Es kombiniert proaktive Reparatur und Wartung mit digitalen Tools und Diensten, die den manuellen Verwaltungsaufwand reduzieren, die Betriebszeit verlängern und Ihre Einsätze reibungslos gestalten.

**Paketoptionen:**

**Pro** – Proaktive Abdeckung von Fahrzeugreparatur und -wartung

**Full** – Vollständige Abdeckung von Reparatur und Wartung

**Plus** – Antriebsstrangreparatur und Fahrzeugwartung

**Core** – Fahrzeugwartung und digitale Dienste



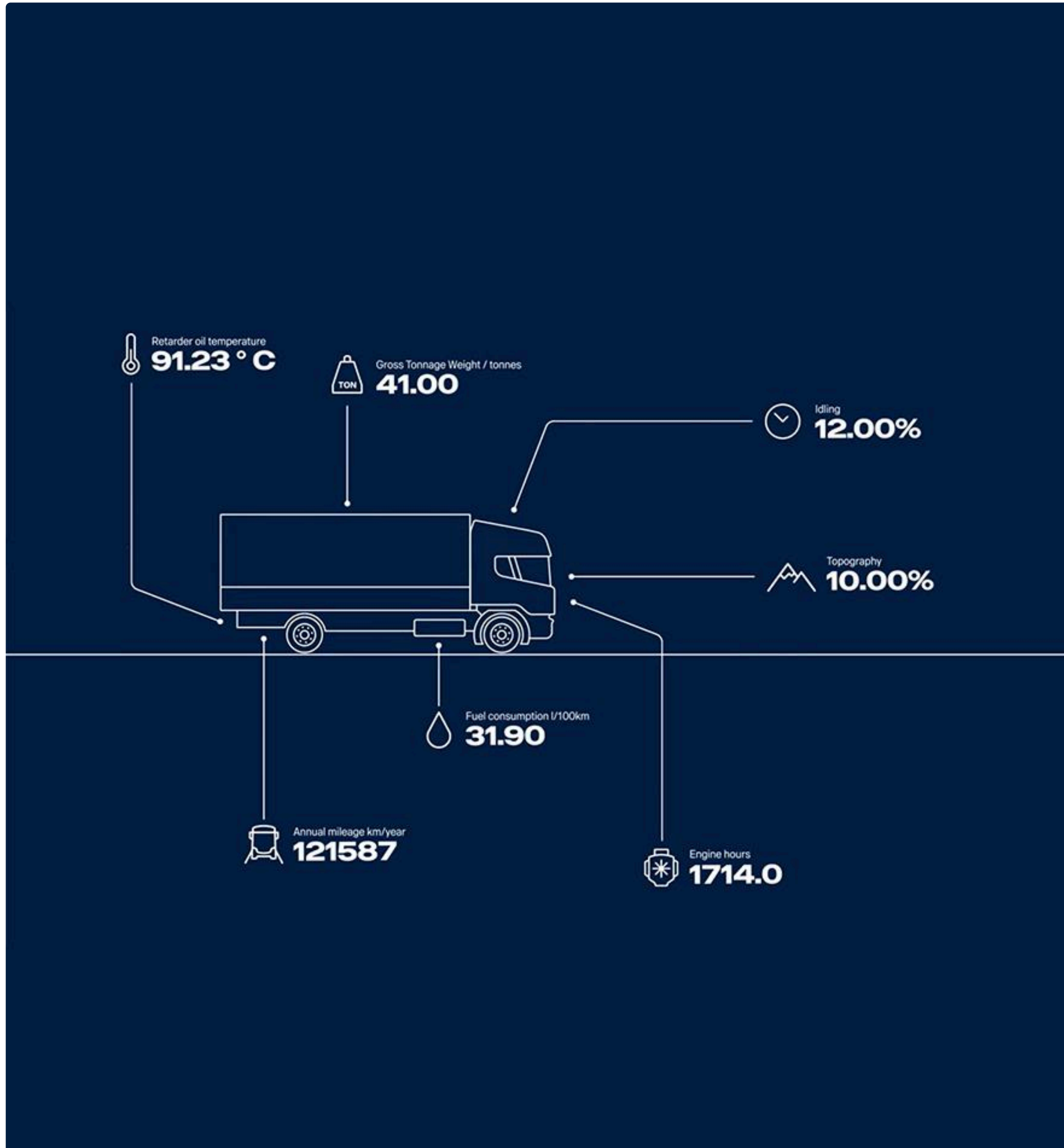

SCANIA FLEXIBLE MAINTENANCE

# DIE PASSENDE WARTUNG ZUM RICHTIGEN ZEITPUNKT

Scania Flexible Maintenance ist ein datengesteuerter Service, der die Wartungspläne für Ihren Lkw an die tatsächliche Nutzung des Fahrzeugs anpasst. Keine festen Intervalle. Keine unnötigen Standzeiten. Wartung nur auf Basis realer Daten und Fahrzeugnutzung.

- Maximiert Betriebszeit, Produktivität und Nachhaltigkeit
- Angepasste Pläne basierend auf Echtzeitbetriebsdaten
- Bis zu einem weiteren Tag unterwegs dank längerer Betriebszeit und optimaler technischer Abdeckung für Ihr Fahrzeug
- Keine unnötigen Werkstattbesuche



SCANIA PROCARE

# FÜR ZEITKRITISCHE EINSÄTZE

Mit Scania ProCare, dem vorausschauenden Komponentenaustauschservice, können Sie das Risiko ungeplanter Standzeiten reduzieren. Erkennen Sie potenzielle Probleme rechtzeitig mithilfe unserer hochmodernen Fahrzeugzustandsüberwachung, um Ausfälle zu verhindern, bevor sie auftreten.

- Sagt potenzielle Ausfälle vorher und verhindert sie
- Vermeidet ungeplante Ausfallzeiten
- Hält Lkw in optimalem Betriebszustand
- Ideal für Einsätze, bei denen die Betriebszeit geschäftsentscheidend ist



SCANIA SERVICE PLANNING

## **REPARATUR- UND WARTUNGSANFORDERUNGEN IMMER EINEN SCHRITT VORAUS BLEIBEN**

Scania Service Planning ist Ihr digitales Portal zu Scania Werkstätten. Es hilft Ihnen, sich auf die Fahrzeuge zu konzentrieren, die Ihre Aufmerksamkeit am dringendsten benötigen. So lassen sich zum richtigen Zeitpunkt die passenden Maßnahmen ergreifen. Sie können Ihre Werkstattbesuche planen, buchen und verfolgen – alles an einem Ort.

### **Welchen Vorteil haben Sie davon?**

- Zugriff auf Werkstattverlauf und Wartungspläne
- Wartungsstatus Ihrer Fahrzeuge
- Werkstattbesuche buchen und verfolgen
- Checklisten für Fahrer erstellen und verfolgen
- Auf von Fahrern gemeldete Mängel reagieren, um Ausfallzeiten zu vermeiden

MY SCANIA

# UNSER DIGITALES ÖKOSYSTEM

My Scania ist eine digitale Plattform. Sie dient dazu, alltägliche Einsätze zu vereinfachen und profitabler zu gestalten. Über diese zentrale Schnittstelle können Sie Ihre Fahrzeuge verwalten, die Leistung überwachen und auf Dienste zugreifen.

## Welchen Vorteil haben Sie davon?

- Maximale Leistung und Betriebszeit
- Auf Ihre Routen abgestimmte Ladevorgänge
- Beste Fahrökonomie insgesamt und Kontrolle über die Energiekosten
- Intelligenter Ladevorgang und intelligente Batteriekonditionierung für eine längere Batterielebensdauer
- Durchgehende Unterstützung: von der Analyse bis zur Installation

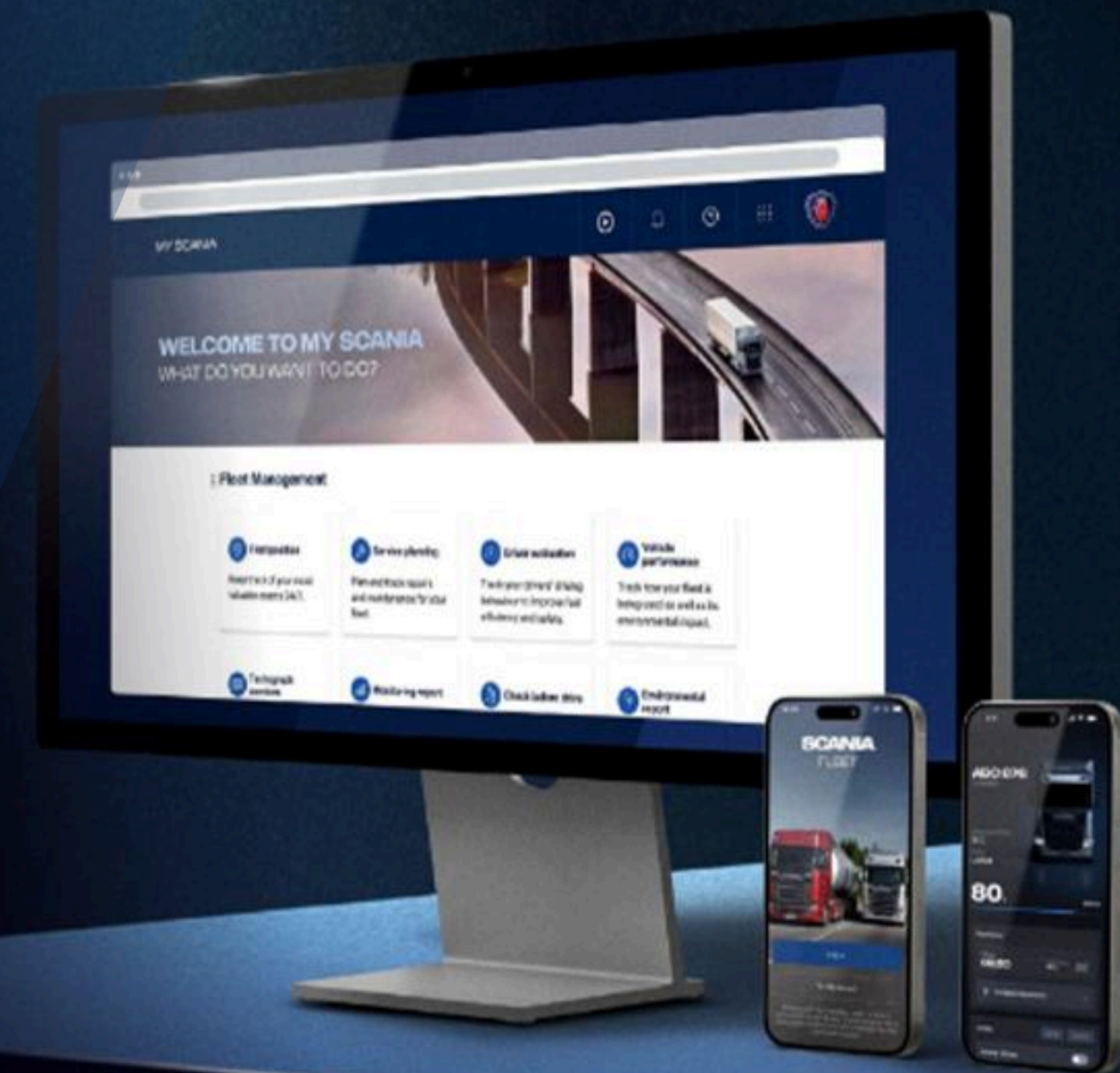

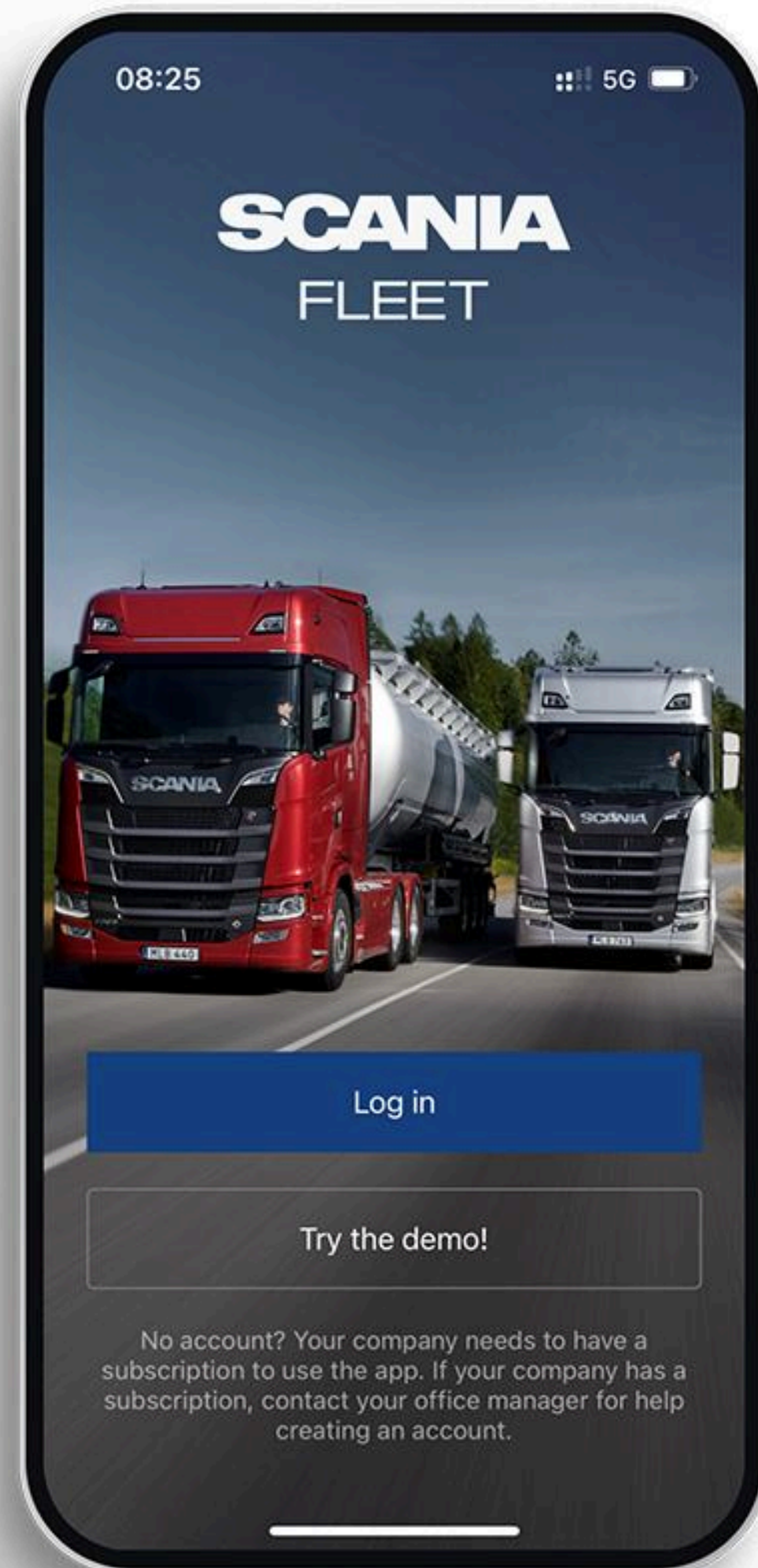

## SCANIA FLEET-APP

# IHR FUHRPARK VON UNTERWEGS AUS

Dieses mobile Tool bietet sofortigen Zugriff auf Daten rund um Fahrzeugstatus, Fahrerverhalten, Serviceplanung und Energieverbrauch. Damit können Sie die Betriebseffizienz optimieren. Verfügbar für iOS und Android.

- Fahrzeugpositionierung und wichtigste Fahrzeugdaten in Echtzeit
- Fahrerverhalten sowie Fahr- und Ruhezeiten überwachen
- Überblick über die Servicebuchungen für Ihren Fuhrpark behalten
- Gemeldete Mängel anzeigen, um schneller reagieren zu können
- Über Ihr Smartphone auf alle Ihre Kontakte in My Scania zugreifen

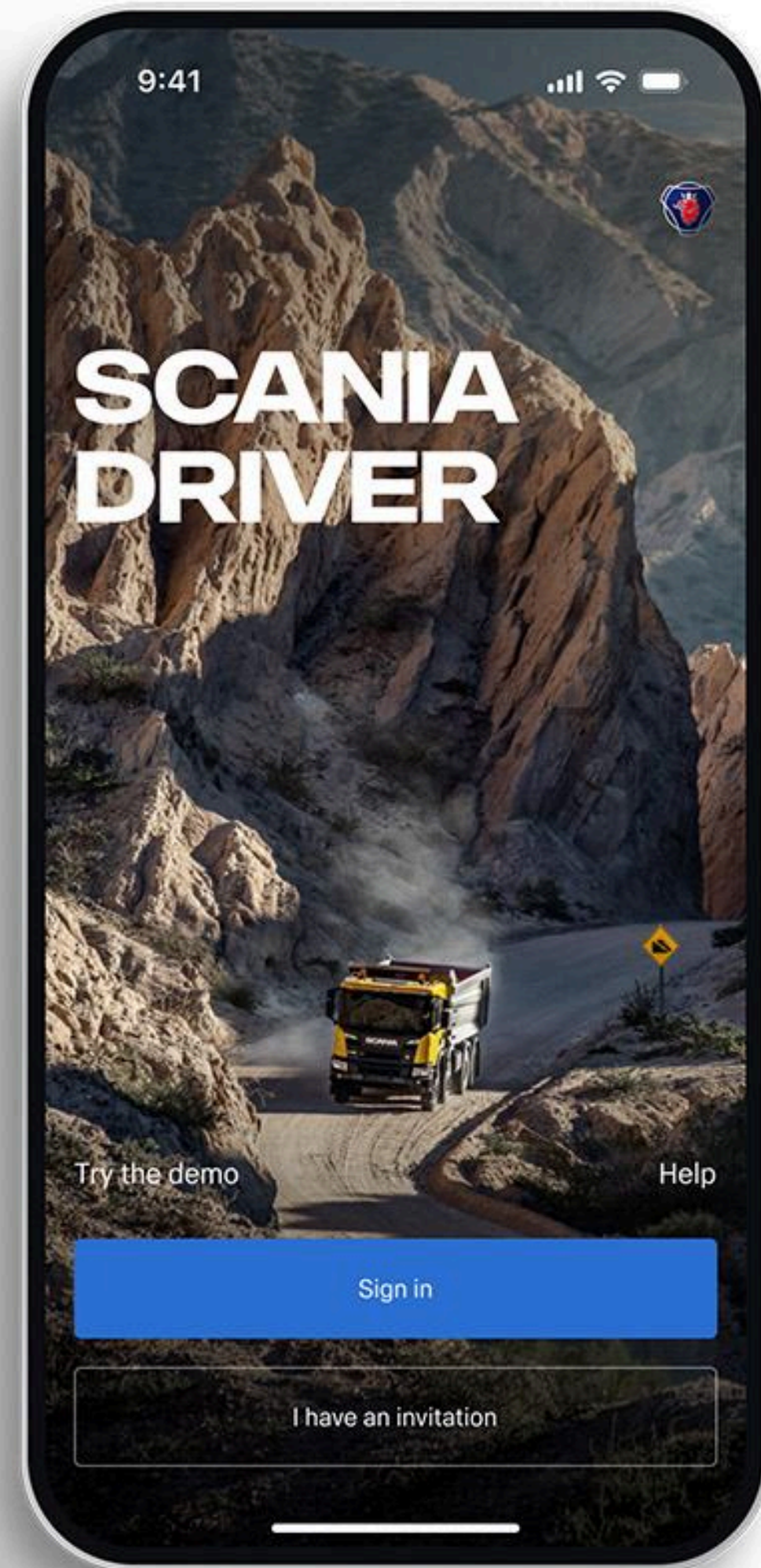

## SCANIA DRIVER-APP

# WIR UNTERSTÜTZEN FAHRER, WO IMMER SIE SIND

Die Scania Driver-App verbindet Fahrer mit dem digitalen My Scania Ökosystem. Dadurch werden alltägliche Aufgaben vereinfacht und entsprechende Fuhrparkservices integriert.

- Zu den Funktionen gehören das Prüfen vor der Fahrt, Standheizungssteuerung und Serviceplanung
- Digitale Verwaltung von Problemen oder Mängeln
- Übersicht über Fahr- und Ruhezeiten
- Leistungsfeedback zur Verbesserung von Effizienz und Reichweite
- Zugriff rund um die Uhr auf Scania Assistance

## SCANIA DATA ACCESS

# FAHRZEUGDATEN – SO, WIE SIE ES WÜNSCHEN

Scania Data Access stellt strukturierte, aussagekräftige Daten direkt von der Quelle bereit. Die Konnektivität ist bei Ihrem Scania Fahrzeug bereits integriert, und unsere API-Module können in Ihre entsprechenden Systeme eingebunden werden. Der Service lässt sich jederzeit vom Büro aus aktivieren oder deaktivieren, wodurch auch eine kurzfristige Datenfreigabe möglich wird. Keine Nachrüstungen, keine Ausfallzeiten – einfach ein nahtloser Zugriff auf die Daten, die Sie benötigen.

### Wesentliche Vorteile

- Keine kostspieligen Nachrüstungen und damit verbundene Werkstattausfallzeiten
- Einfache Verfolgung von gemieteten Scania Lkw für begrenzte Zeiträume
- Verbesserte Fuhrparkeffizienz und -verfolgung

## SCANIA DEVELOPER PORTAL

# DATEN OPTIMAL NUTZEN

Verwenden Sie unsere Scania APIs für Ihre eigenen Ideen, um die besten, innovativen Lösungen für Ihren Geschäftsbetrieb zu entwickeln.

- Intelligenter Arbeitsabläufe gestalten, Berichtserstellung automatisieren und angepasste Lösungen entwickeln, die den Anforderungen Ihrer Einsätze gerecht werden
- Scania Daten direkt in Ihre Geschäftssysteme integrieren



EINSÄTZE

# CONTROL PAKET

Scania Control Package bietet digitale Dienste, die Ihnen helfen, Ihren Fuhrpark zu verwalten, die Produktivität zu steigern, das Fahrerverhalten zu überwachen und Ihre Klimabilanz zu verfolgen.

Die folgenden Dienste sind enthalten:

Überwachungsbericht	Fahrzeugleistung	Scania Zone
Serviceplanung	Ladedienste (batteriebetriebene Elektrofahrzeuge)	Datenzugriff
Fuhrparkposition	Fahrstilanalyse	Prüfen vor der Fahrt

## WESENTLICHE VORTEILE

- Verbessert die Kraftstoff- und Energieeffizienz
- Verringert das Risiko von Unfällen und Fahrzeugverschleiß
- Verbessert die Sicherheit durch Geschwindigkeitsbegrenzungszonen
- Hilft dabei, Fahrzeugpositionen an wichtigen Standorten zu verfolgen
- Gibt Einblick in die Emissionen jedes einzelnen Fahrzeugs



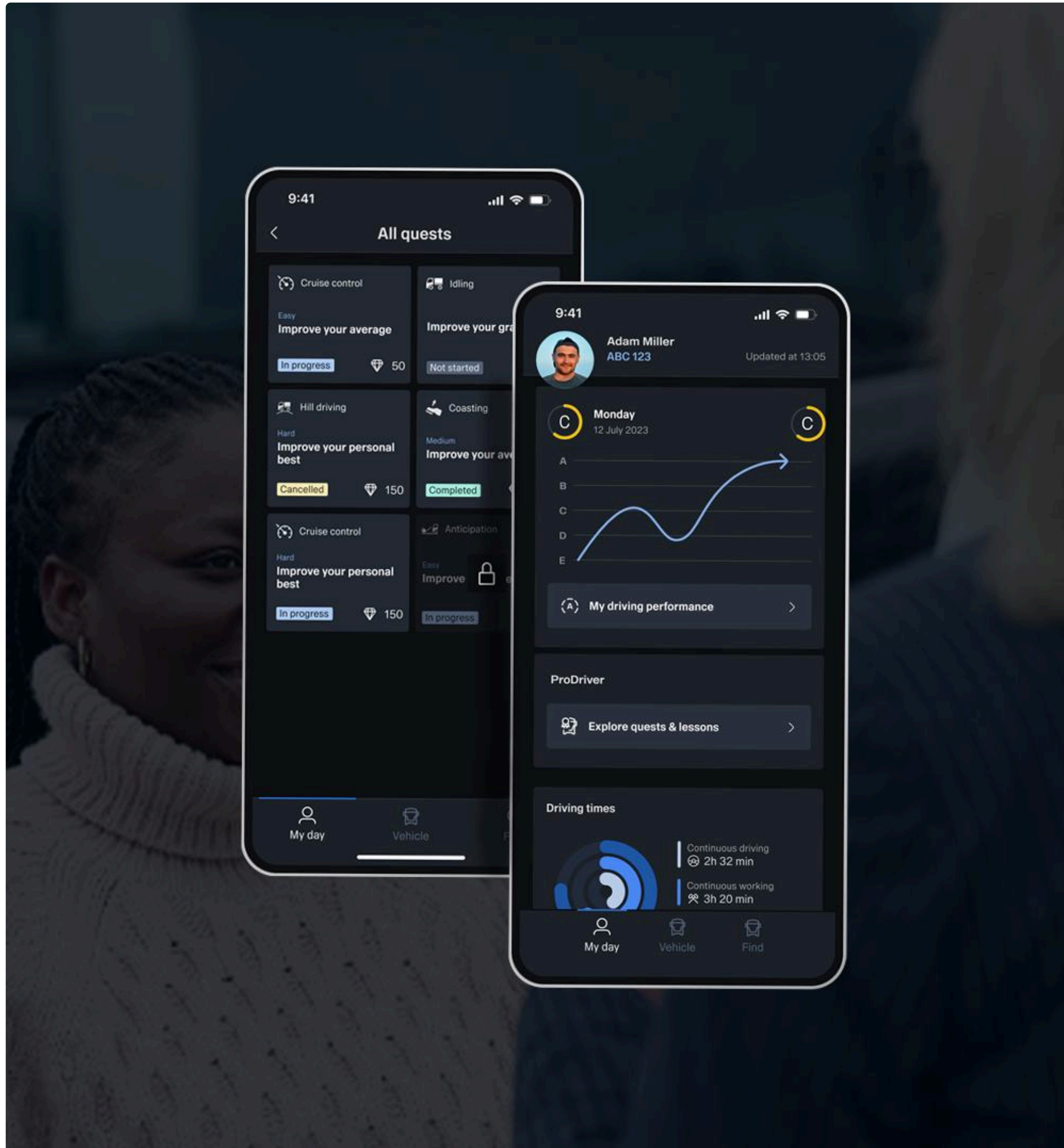

## SCANIA PRODRIVER

# FÜR EIN NACHHALTIGERES FAHREN

Scania ProDriver ist ein digitaler Coaching-Service. Er unterstützt Fahrer dabei, ihre Fahrkompetenz zu verbessern, den Kraftstoffverbrauch und die Emissionen zu reduzieren und einen langfristig nachhaltigen Fahrstil zu entwickeln. Der Service basiert auf den Fahrdaten und -bewertungen der Fahrstilanalyse. Damit lassen sich Erkenntnisse durch Lektionen und Aufgaben in die Praxis umsetzen.

Die Fahrer lernen in ihrem eigenen Tempo, und Fuhrparkmanager können die Fortschritte verfolgen und Unterstützung leisten. Fahrer können über die Scania Driver-App auf Scania ProDriver und die Fahrstilanalyse zugreifen. Für das Büropersonal sind die Dienste über My Scania zugänglich.

### Wesentliche Vorteile

- Reduzierte Kraftstoffkosten und geringere Emissionen
- Eine ansprechende Methode zur Verbesserung der Fahrkenntnisse und -kompetenz
- Geringerer Verschleiß und reduzierter Reparatur- und Wartungsaufwand
- Kosteneffizient und zeitsparend – das bedeutet eine längere Betriebszeit



## SCANIA TACHOGRAPH SERVICES

# KONFORM MIT DEN GESETZEN SEIN

Scania Tachograph Services ermöglicht übersichtliche Einblicke in die Fahreraktivität und die Fahrzeugnutzung durch intelligente Funktionen wie Erinnerungen, Berichte und Umgang mit Gesetzesüberschreitungen. Alles ist darauf ausgelegt, Ihnen zu helfen, die Betriebszeit zu maximieren und die Einhaltung von Gesetzen und Vorschriften zu gewährleisten.

### Wesentliche Vorteile

- Vereinfacht die Compliance, um EU-Gesetze und -Vorschriften zu erfüllen
- Proaktive Verwaltung von Gesetzesüberschreitungen, um kostspielige Bußgelder zu vermeiden
- Sichere Speicherung und automatische Erfassung von Daten sparen Zeit und Verwaltungsaufwand

LADELÖSUNGEN

## VOLLE KONTROLLE ÜBER DEN LADESTATUS IHRES FUHRPARKS

Scania Charging Services unterstützt Sie bei der Planung, Überwachung und Optimierung des Ladevorgangs Ihres elektrischen Fuhrparks. Dies sorgt dafür, dass Ihre Lkw einsatzbereit sind, wenn Sie sie brauchen.

### Wesentliche Vorteile

- Vollständige Transparenz des Ladestatus und der Fahrzeugeinsatzbereitschaft
- Echtzeitüberwachung von Ladezustand, Reichweite und Ladefortschritt
- Sicherstellung, dass Fahrzeuge vor der Abfahrt aufgeladen und vorkonditioniert sind
- Sofortige Benachrichtigungen bei Ladeunterbrechungen
- Analyse des Ladeverlaufs zur Optimierung des Energieverbrauchs und Senkung der Kosten



SCANIA CHARGING ACCESS

# IHREN FUHRPARK EINSATZBEREIT HALTEN

Scania Charging Access ist eine einfache Möglichkeit, sich mit einem wachsenden Netzwerk öffentlicher Ladestationen für schwere Nutzfahrzeuge zu verbinden. Der Service ist vollständig in das digitale Ökosystem von Scania integriert ist.

## Vorhersehbare Preisgestaltung

Transparente, feste Tarife pro Land – eindeutige Kosten und keine Überraschungen. Kostenlose Registrierung und keine monatlichen Gebühren machen dies zu einer perfekten Rückversicherung, selbst wenn das öffentliche Laden nicht zu Ihrem Tagesgeschäft gehört.

## Unterstützt Fuhrparkmanager und Fahrer

Ob unterwegs oder im Büro – Ladevorgänge sind ganz einfach. Fahrer können über die Scania Driver-App und eine Ladekarte schnell laden, während Fuhrparkmanager die Ladevorgänge über My Scania überwachen, planen und bezahlen.

## Laden für gemischte Fuhrparks

Funktioniert reibungslos bei Fuhrparks unterschiedlicher Marken.

## Eine übersichtliche Rechnung

Eine einzige Rechnung pro Monat, unabhängig davon, wie viele Ladekarten oder Fahrzeuge Sie besitzen.



## FINANZLÖSUNGEN

Ob Sie Ihren Fuhrpark erneuern, Ihre Einsätze ausbauen oder Elektro-Lkw kaufen möchten – die angepassten Finanz- und Versicherungslösungen von Scania sind darauf ausgelegt, Ihre individuellen Anforderungen zu erfüllen.

- Kalkulierbare monatliche Kosten
- Reduziertes finanzielles Risiko
- Auf Ihren Cashflow abgestimmt
- Premium-Beratungsservices für Fahrzeuge mit Verbrennungsmotor und Elektrofahrzeuge
- Sorgenfreiheit mit einem Partner, der Ihren Geschäftsbetrieb versteht



# WICHTIGSTE ERKENNTNISSE

- Ein vernetztes Ökosystem für Fahrzeuge, Fahrer und Dienste
- Optimierte Gesamtbetriebskosten
- Längere Betriebszeit und niedrigere Kosten
- Vollständige Transparenz und Kontrolle über Fuhrparkleistung und -ladevorgänge
- Sicherere städtische Einsätze durch integrierte Sicherheitslösungen
- Flexible Lösungen, die auf Ihre betrieblichen Anforderungen abgestimmt sind

